

eStation Verstärkungsbügel / eStation Adapter

Developed by Vitra in Switzerland

Design: Antonio Citterio

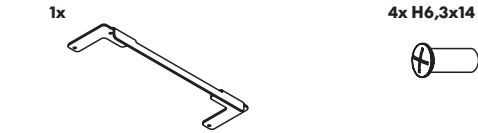
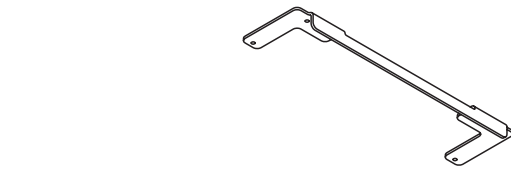
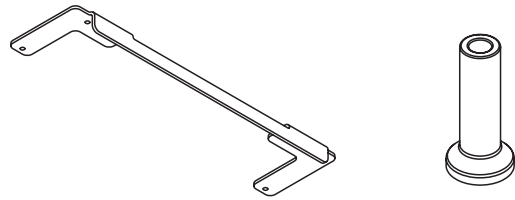

DE Montageanleitung

eStation Verstärkungsbügel /
eStation Adapter

EN Assembly instructions

eStation reinforcement bar /
eStation adapter

FR Notice de montage

eStation étrier de renforcement /
Adaptateur eStation

ES Instrucciones de montaje

Estribo de refuerzo eStation /
Adaptador eStation

vitra.

NL Montage-instructies

eStation versterkingsbeugel /
eStation-adapter

IT Istruzioni di montaggio

Staffa di rinforzo eStation /
Adattatore eStation

NO Monteringsanvisning

eStation-forsterkningsbøyle /
eStation-adapter

BG Инструкции за монтаж

Укрепващи скоби eStation /
Адаптер eStation

DA Monteringsvejledning

eStation-forstærkningsbøjle /
eStation-adapter

ET Paigaldusjuhend

eStationi tugevduskamber /
eStationi adapter

F Asennusohje

eStation- vahvistussanka /
eStation-adapteri

EL Οδηγίες συναρμολόγησης

Βραχίονας ενίσχυσης eStation /
Προσαρμογέας eStation

LV Montāžas instrukcija

eStation apskava / eStation adapteris

LT Montavimo instrukcija

„eStation“ tvirtinimo laikiklis /
„eStation“ adapteris

PL Instrukcja montażu

Pałak wzmacniający eStation /
Adapter eStation

PT Instruções de montagem

Suporte de reforça da eStation /
Adaptador da eStation

RO Manual de montaj

Cadru de consolidare eStation /
Adaptor eStation

SV Monteringsanvisning

eStation förstärkningsbygel /
eStation-adapter

SK Návod na montáž

Zosilňovací strmienok elektrickej
stanice / Adaptér elektrickej stanice

SI Navodilo za montažo

Ojačitveni nosilec za eStation /
Adapter za eStation

TR Montaj kılavuzu

eStation takviye desteği /
eStation adaptörü

HU Szerelési útmutató

e-állomás merevítőkonzol /
e-állomás adapter

CS Instrukce k montáži

Zesilující díl eStation /
Adaptér eStation

IS Uppsetningarleiðbeiningar

eStation-styrktarbiti /
eStation-millistykki

HR Upute za montažu

Remen za pojačanje eStation /
Adapter za eStation

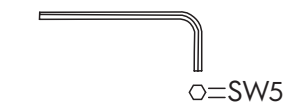

1

1x

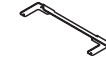

4x M6x20

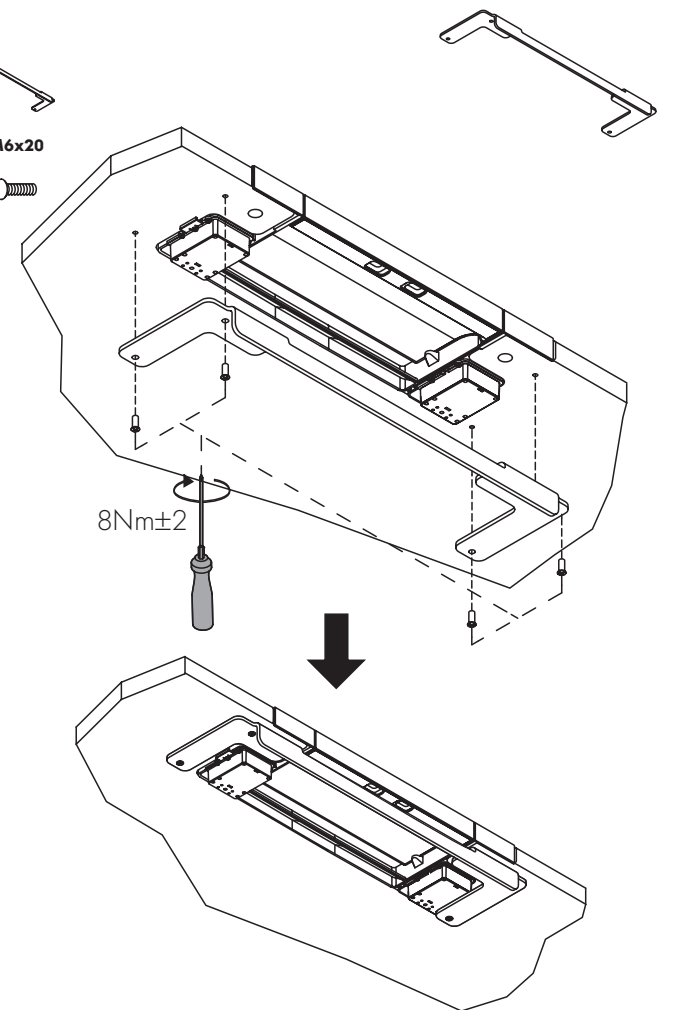

1

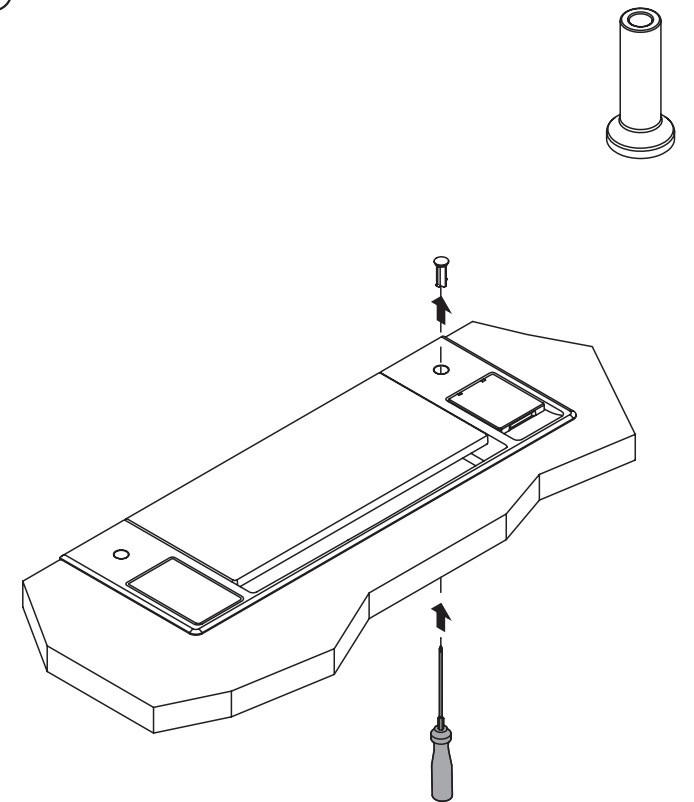

Vitra Factory GmbH

Charles-Eames-Strasse 2

79576 Weil am Rhein

Germany

www.vitra.com

2021, 71025978/B

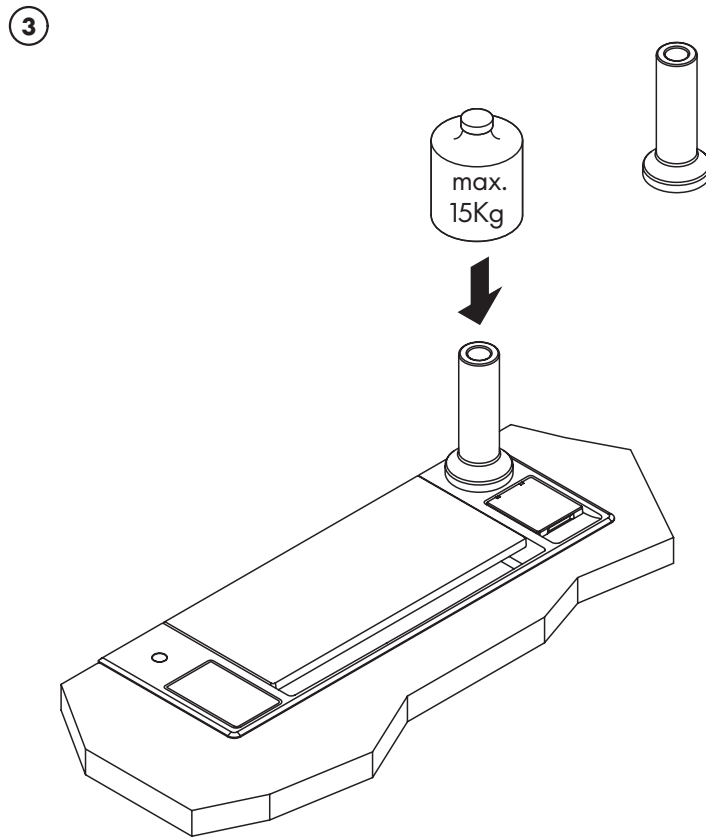
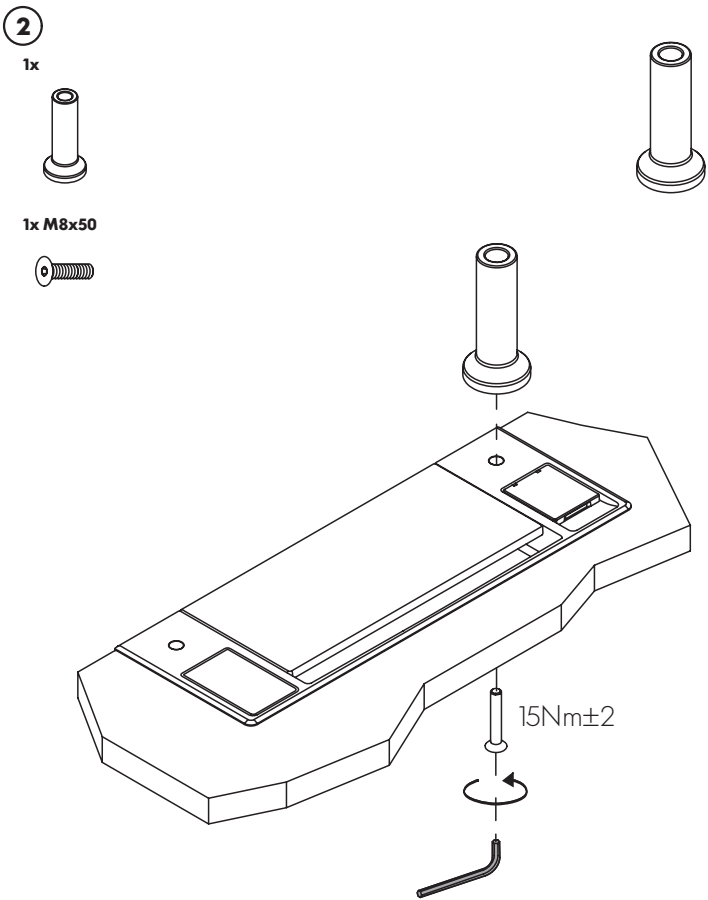

DE Bestimmungsgemäßer Gebrauch: Der Verstärkungsbügel ist für die Montage an einer eStation konzipiert. Für die Montage des Adapters an der eStation ist der Verstärkungsbügel notwendig. Bei unsachgemäßer Verwendung besteht die Gefahr von Sach- und/oder Personenschäden. Entsorgen Sie Ihr Produkt gemäß den aktuellen Richtlinien Ihres Landes.

EN Proper use: The reinforcement bracket is intended for mounting on an eStation. The reinforcement bracket is required for mounting the adapter on the eStation. There is a danger of damage to property or personal injury if improperly used. Please dispose of your product in accordance with the currently applicable regulations in your country.

FR Utilisation conforme à l'usage prévu : Le support de renforcement sert à l'installation sur une eStation. Le support de renforcement est nécessaire pour l'installation de l'adaptateur sur la eStation. Il existe un risque de dommages matériels et de blessures en cas d'utilisation non conforme. Éliminez votre produit conformément aux directives en vigueur dans votre pays.

ES Uso previsto: El estribo de refuerzo está diseñado para su montaje en una eStation. Para el montaje del adaptador en la eStation es necesario el estribo de refuerzo. En caso de uso indebido existe peligro de daños personales o materiales. Deseche su producto conforme a la normativa vigente en su país.

NL Gebruik volgens de voorschriften: De verstevigingsbeugel is ontworpen voor montage op een eStation. Voor de montage van de adapter aan het eStation is de verstevigingsbeugel vereist. Onjuist gebruik kan leiden tot materiële schade en/of persoonlijk letsel. Voer uw product af volgens de actuele richtlijnen die in uw land van toepassing zijn.

IT Uso previsto: La staffa di rinforzo è concepita per il montaggio su una eStation. Per il montaggio dell'adattatore sulla eStation è necessaria la staffa di rinforzo. In caso di impiego scorretto, sussiste il pericolo di danni materiali e/o lesioni personali. Smaltire il prodotto secondo le linee guida vigenti del rispettivo Paese.

NO Forskriftsmessig bruk: Forsterkingsbøylen er designet for montering på en eStation. For montering av adapteren på eStation er det nødvendig med en forsterkingsbøyle. Ved usakkyndig bruk er det fare for ting- og/eller personskader. Avfallshåndter produktet i samsvar med de gjeldende nasjonale bestemmelsene.

BG Употреба по предназначение: Укрепващите скоби са предназначени за монтаж към eStation. Укрепващите скоби са необходими за монтиране на адаптера на eStation. Употребата не по предназначение може да доведе до материални щети и/или телесни повреди. Изхвърлете продукта съгласно действащите разпоредби във вашата държава.

DA Korrekt anvendelse: Forstærkningsbøjlen og adapteren er udviklet til installation på en eStation. Forstærkningsbøjlen er nødvendig for installation af adapteren på eStation. Ved ukorrekt anvendelse er der fare for materielle skader og/eller personskader. Bortskaf produktet i henhold til de aktuelt gældende retningslinjer i dit land.

ET Sihtotstarbeline kasutamine: Tugevduskamber on ette nähtud paigaldamiseks eStationile. Adapteri paigaldamiseks eStationile on tugevduskamber tingimata vajalik. Vale kasutamise võib põhjustada varalist kahju ja/või vigastusi. Käidelda oma toode vastavalt teie riigi kehtivatele eeskirjadele.

FI Tarkoituksenmukainen käyttö: Vahvistussanka on suunniteltu asennettavaksi eStationiin. Adapterin asentamiseksi eStationiin tarvitaan vahvistussankaa. Epäasianmukaisesta käytöstä voi syntyä esine- ja henkilövahinkoja. Hävitä tuote maassasi voimassa olevien määräysten mukaisesti.

EL Προβλεπόμενος σκοπός χρήσης: Ο βραχίονας ενίσχυσης έχει σχεδιαστεί για την τοποθέτηση σε eStation. Για την τοποθέτηση του προσαρμογέα στο eStation απαιτείται ο βραχίονας ενίσχυσης. Σε περίπτωση ακατάλληλης χρήσης υπάρχει κίνδυνος πρόκλησης υλικών ζημιών ή τραυματισμών. Απορρίψτε το προϊόν σύμφωνα με τους ισχύοντες κανονισμούς της χώρας σας.

LV Paredzētais pielietojums: Apskava ir izstrādāta montāžai pie eStation. Lai uzstādītu adapteri pie eStation, ir vajadzīga apskava. Noteikumiem neatbilstoša izmantošana rada mantiska kaitējuma un/vai miesas bojājumu gūšanas risku. Uztīrējiet šo produktu saskaņā ar valsti spēkā esošajām vadlīnijām.

LT Naudojimas pagal paskirtį: Standinančioji sija skirta montuoti prie „eStation“. Adapterio montavimui prie „eStation“ reikalinga standinančioji sija. Netinkamai naudojant gresia materialinės žalos ir (arba) kūno sužalojimų pavojus. Savo produktą šalinkite vadovaudamiesi šiuo metu Jūsų šalyje galiojančiomis direktyvomis.

PL Użytkowanie zgodnie z przeznaczeniem: Uchwyt wzmacniający jest przeznaczony do montażu na module eStation. Uchwyt wzmacniający jest konieczny do zamontowania adaptera na module eStation. Nieprawidłowe zastosowanie grozi szkodami materialnymi oraz obrażeniami ciała. Produkt należy utylizować zgodnie z przepisami obowiązującymi aktualnie w danym kraju.

PT Utilização prevista: O estribo de reforço foi concebido para montagem numa eStation. O estribo de reforço é necessário para a montagem do adaptador na eStation. O uso inadequado pode resultar em risco de danos materiais e/ou lesões. Elimine o seu produto de acordo com as diretrizes atuais do seu país.

RO Utilizare conform destinației: Cadrul de consolidare este conceput pentru montaj la o eStation. Pentru montajul adaptorului la eStation este necesar cadrul de consolidare. În caz de utilizare improprie există pericolul de pagube materiale și/sau vătămări de persoane. Eliminați ca deșeu produsul conform directivelor actuale din țara dumneavoastră.

SV Ändamålsenlig användning: Förstärkningsbygeln är gjord för att monteras på en eStation. För att adaptern ska kunna monteras på eStationen behövs det en förstärkningsbygel. Vid felaktig användning föreligger risk för sak- eller personskador. Avfallshanterera produkten enligt det aktuella landets bestämmelser.

SK Použitie v súlade s určeným použitím: Spevňovací strmeň je navrhnutý pre montáž na eStation. Pre montáž adaptéra na eStation je potrebný spevňovací strmeň. Pri nesprávnom použití hrozí nebezpečenstvo materiálnych škôd a/alebo poranenia osôb. Produkt zlikvidujte v súlade s platnými predpismi Vašej krajiny.

SI Namenska uporaba: Ojačitveni nosilec je zasnovan za montažno na postajo eStation. Za montažo adapterja na eStation potrebujete ojačitveni nosilec. Pri nenamenski uporabi obstaja nevarnost materialne škode in/ali telesnih poškodb. Proizvod odstranite v skladu z trenutnimi smernicami vaše države.

TR Amacına uygun kullanım: Takviye desteği bir eStation'e montaj için tasarlanmıştır. Adaptörün eStation'e montajı için takviye desteği gereklidir. Amacına aykırı şekilde kullanılması halinde maddi hasarlar ve/veya yaralanmalar meydana gelebilir. Ürününüzü ülkenizde geçerli güncel yönetmelikler uyarınca bertaraf ediniz.

HU Rendeltetésszerű használat: A merevítőkonzol az e-állomáshoz való rögzítéshez készült. Az adapter e-állomásra történő felszereléséhez szükség van a merevítőkonzolra. Nem rendeltetésszerű használat esetén fennáll a személyi sérülések és/vagy anyagi károk veszélye. Országga hatályos irányelvei szerint ártalmatlanítsa termékét.

CS Použití k určenému účelu: Zesilující díl je určen k montáži na eStation. Zesilující díl je nutný k montáži adaptéru na eStation. Při nesprávném použití hrozí riziko hmotných škod a/nebo újmy na zdraví. Zlikvidujte výrobek podle aktuálních předpisů Vaší země.

IS Fyrirhuguð notkun: Styrktarbitinn er ætlaður til uppsetningar á eStation. Nota verður styrktarbitann þegar millistykkið er sett upp á eStation. Röng notkun getur leitt til skemmda á eignum og/eða líkamstjóns. Fargið vörinni í samræmi við gildandi reglur í hverju landi.

HR Namjenska uporaba: Drška za ojačanje namijenjena je za montažu na eStation. Za montažu adaptera na eStation potrebna je drška za ojačanje. U slučaju nenamjenske uporabe postoji opasnost od materijalne štete i/ili ozljeda ljudi. Proizvod odložite u otpad u skladu s aktualnim propisima svoje države.