

Tyde

Developed by Vitra in Switzerland
Design: Erwan & Ronan Bouroullec

Bedienungsanleitung

Original

Gebruiksaanwijzing

Vertaling van het originele Duitse document

Istruzioni per l'uso

Traduzione del documento originale in tedesco

Bruksanvisning

Oversettelse av det originale tyske dokumentet

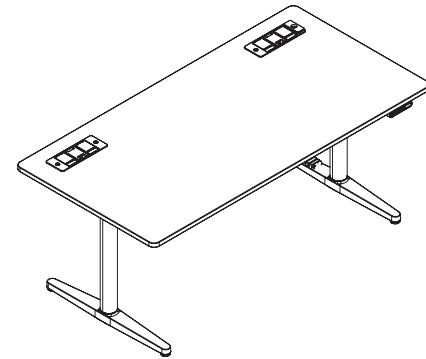

DE Inhalt

Grundlegender Sicherheitshinweis	3—3	Wartung	12—12
Bestimmungsgemäßer Gebrauch		Pflege	
Erläuterung der Warnsymbole		Außerbetriebnahme	
Grundlegender Nutzerhinweis		Entsorgung	
Elektrischer Nutzerhinweis		Ersatzteile	
Umgebung für Aufstellungsort	4—4	Zubehör	
Sicherheitshinweis am Produkt		Verkabelung Variante	46—49
Verhalten bei Funktionsstörung	5—5	EG-Konformitätserklärung	50—51
Überspannung			
Überhitzung			
Überlastung			
Geräusch Emission			
Sicherheit am Tisch	6—6		
Verfahrbereich			
Elektrische Nennleistung			
Produkt Beschreibung	7—7		
Technische Daten			
Handset Beschreibung	8—8		
Inbetriebnahme			
Reset durchführen			
Höhenverstellung			
Speichern einer Position	9—9		
Fahren zu einer gespeicherten Position			
Displayanzeige ändern			
Störungsbehebung	10—11		

Vitra Service

- Vitra Charles-Eames-Straße 2,
79576 Weil am Rhein
- Web: <http://www.vitra.com>
- Vitra-Fachhandelspartner
- Vitra-Ländergesellschaften

Vitra wünscht Ihnen viel Freude mit Ihrem neuen Tyde und bedankt sich für Ihr Vertrauen.

Grundlegender Sicherheitshinweis

Diese Gebrauchsanleitung unterstützt Sie, Ihren Tyde sicher und mit voller Funktionalität zu nutzen. Alle Personen die mit dem Tyde arbeiten müssen diese Gebrauchsanleitung lesen und anwenden.

Bestimmungsgemäßer Gebrauch

Nutzen Sie Ihren Tyde unter Beachtung der allgemeinen Sorgfaltspflicht und bestimmungsgemäß nur als höhenverstellbaren Tisch. Ihr Tyde ist konzipiert als Büromöbel im gewerblichen Bereich. Bei nicht bestimmungsgemäßer Nutzung können Verletzungen oder Sachschäden die Folge sein.

Erläuterung der Warnsymbole

 **GEFAHR!** Bezeichnet eine gefährliche Situation. Es können schwere Verletzungen oder Tod die Folgen sein.

 **VORSICHT!** Bezeichnet eine gefährliche Situation. Es können Verletzungen die Folge sein.

 **ACHTUNG!** Bezeichnet eine gefährliche Situation. Es können Sachschäden die Folge sein.

Grundlegender Nutzerhinweis

Ihr Tisch kann von Kindern ab 8 Jahren und darüber sowie von Personen mit verringerten physischen, sensorischen oder mentalen Fähigkeiten oder Mangel an Erfahrung und Wissen benutzt werden, wenn sie beaufsichtigt oder bezüglich des sicheren Gebrauchs Ihres Tisches unterwiesen wurden und die daraus resultierenden Gefahren verstehen. Kinder dürfen nicht mit dem Tisch spielen.

Elektrischer Nutzerhinweis

 **VORSICHT!** Das Öffnen oder Austauschen der elektrischen Einrichtungen an Ihrem Tisch darf nur von Elektrofachpersonal durchgeführt werden. Umbauten und Veränderungen an der Steuerung und dem Handset sind nicht gestattet. Reinigung und Benutzer-Wartung dürfen nicht von Kindern ohne Beaufsichtigung durchgeführt werden.

DE Umgebung für Aufstellungsort

Ergonomisches und komfortables Arbeiten ist in der Regel bei folgenden Aufstellungsmassen sichergestellt:

- Tisch 140 x 70 cm: 240 x 270 cm
- Tisch 160 x 80 cm: 260 x 280 cm
- Tisch 180 x 80 cm: 280 x 280 cm
- Tisch 180 x 90 cm: 280 x 290 cm
- Tisch 200 x 100 cm: 300 x 300 cm

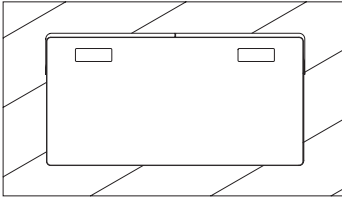

- Raumtemperatur von 5 - 40 °C
- Atmosphäre nicht explosiv gefährdet.
- Aufstellungsort nicht unter einem Fenster.

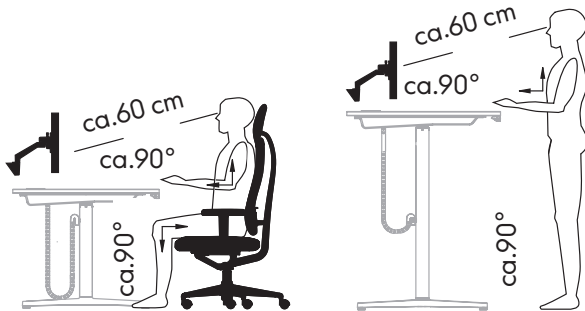

Sicherheitshinweis am Produkt

Folgende Sicherheitshinweise und beiliegende Aufkleber müssen an Ihrem Tisch nahe der Stromzufuhr aufgeklebt sein.

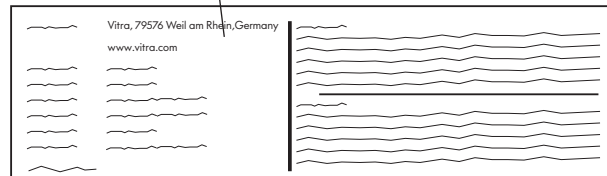
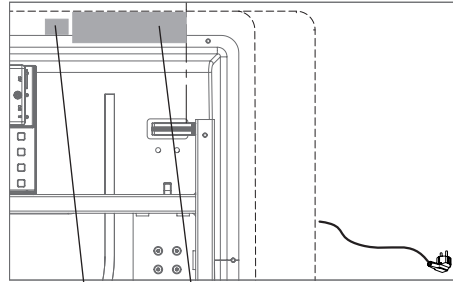

Verhalten bei Funktionsstörung

⚠ VORSICHT! Sofort die Stromversorgung abschalten bei Funktionsstörungen wie z. B. Rauch- oder Geruchsentwicklung oder ungewöhnlichen Geräuschen, sonstigen Störungen oder Betriebsausfällen. Wenden Sie sich an Ihren Vitra Fachhandelspartner

Überspannung

⚠ GEFAHR! Verletzungsgefahr durch netzbedingte Überspannung vermeiden:

- Stromversorgung abschalten bei Montage- und Wartungsarbeiten.
- Stromversorgung abschalten bei Rauch- oder Geruchsentwicklung oder ungewöhnlichen Geräuschen.
- Stromversorgung abschalten bei Gewitter oder längerer Abwesenheit.
- Keine Flüssigkeit in Steckverbindungen schütten
- Kein Betrieb mit beschädigtem Stromversorgungskabel. Wenn das Stromversorgungskabel beschädigt ist, muss dies durch Vitra Service oder qualifizierten, elektrischen Fachpersonal ersetzt werden.
- Allgemeinen Vitra Elektrifizierungshinweis beachten. 710 254 24.

Überhitzung

⚠ VORSICHT! Verletzungsgefahr durch Überhitzung vermeiden:

- nach max. Einschaltdauer von 2 Minuten muss eine Pause von min. 18 Minuten eingehalten werden.
- Geschwindigkeitverzögerung zeigt beginnende Überhitzung, es muss sofort eine Pause von min. 18 Minuten eingehalten werden.

Überlastung

⚠ ACHTUNG! Optimale Säulenfunktion mit verteilter Belastung:

- max. 2 x 25 Kg im Randbereich
- max. 50 Kg Gesamtbereich

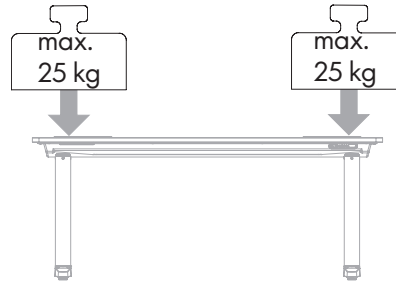

Geräusch Emission

Die Geräusch Emission im Gebrauch ist max. 57 - 65 dBA.

DE Sicherheit am Tisch

⚠ VORSICHT! Quetschgefahr von Personen und Gegenständen vermeiden:

- Stehen Sie entfernt vom Tisch bei der Höhenverstellung.
- Stellen Sie keine Gegenstände unter den Tisch bei der Höhenverstellung.

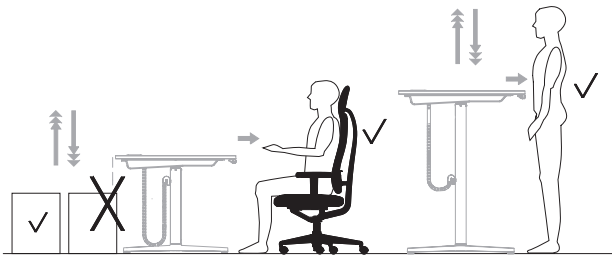

Verfahrbereich

65 cm - 125 cm

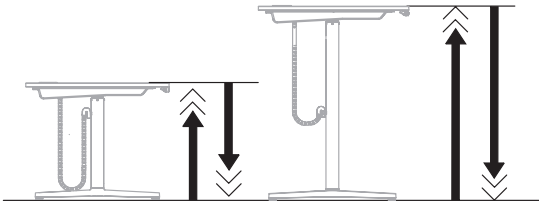

Elektrische Nennleistung

⚠ VORSICHT! Verletzungsgefahr und Sachschäden durch netzbedingte Überspannung vermeiden:

- Allgemeinen Vitra Elektrifizierungshinweis beachten. 710 254 24. Dort finden Sie Angaben zu der länderspezifischen gesamt Nennleistung.

Tisch EG - Länder	Nennleistung
160x80 cm, 180x80 cm 180x90 cm 140x70 cm 200x100 cm	3600 W (Antrieb 300 W)
Tisch GB - Land	Nennleistung
160x80 cm, 180x80 cm 180x90 cm 140x70 cm 200x100 cm	3000 W (Antrieb 300 W)
Tisch CH - Land	Nennleistung
160x80 cm, 180x80 cm 180x90 cm 140x70 cm 200x100 cm	2300 W (Antrieb 300 W)
Tisch USA	Nennleistung
160x80 cm, 180x80 cm 180x90 cm 140x70 cm 200x100 cm	1875 W (Antrieb 300 W)

Produkt Beschreibung

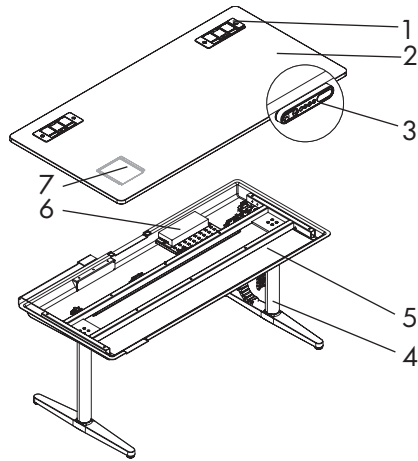

1 Plattendurchführung "Port"

2 Tischplatte

3 Handset/Handset mit Speicherfunktion

4 Untergestell inkl. Teleskopführung (Motor)

5 Kabelwanne

6 Steuerung

7 Aufbewahrung für diese Betriebsanleitung

Technische Daten



Steuerung CBD6S für Tisch 160x80 cm/180x90 cm/140x70 cm/200x100 cm

U In : 230 V~ , 50 Hz

P In : 300 W

U Out: 12 V--- -40 V---

Steuerung CBD6S für Tisch 160x80 cm/180x90 cm/140x70 cm/200x100 cm

U In : 120 V~ , 60 Hz

P In : 300 W

U Out: 12 V--- -40 V---

DE Handset Beschreibung

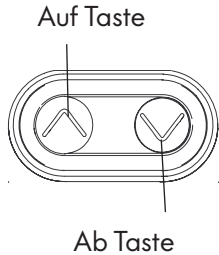
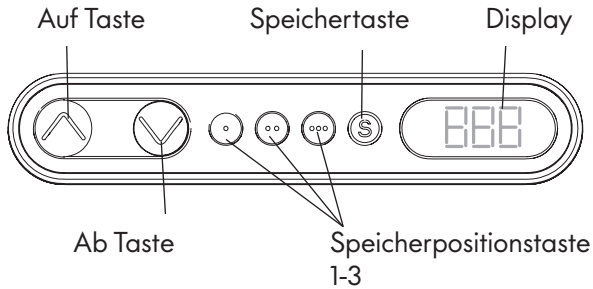

Inbetriebnahme

Vor dem ersten Gebrauch müssen Sie an ihren Tisch einen Reset durchführen.

Reset durchführen

Beim Verfahren Ihres Tisches nach unten stoppt ihr Tisch automatisch kurz vor der Endlage. Danach verfährt Ihr Tisch deutlich langsamer bis die Endlage erreicht wird. Nach Erreichen der Endlage rückt Ihr Tisch automatisch wieder um eine geringe Höhe zurück. Zum Erreichen der Endlage drücken und halten Sie die « Ab » Taste bis Ihr Tisch automatisch stoppt. Danach diesen Vorgang nochmals wiederholen.

Sobald Ihr Tisch in der Endlage gestoppt hat, lösen Sie die « Ab » Taste für 2-3 Sekunden. Direkt danach drücken und halten Sie die « Ab » Taste abermals für 6-8 Sekunden. Ihr Tisch verfährt während dem Reset, um eine geringe Höhe, ab und auf.

Wird die « Ab » Taste gelöst, bevor der Reset durchgeführt wurde, wird der Reset unterbrochen und Sie müssen den Vorgang wiederholen. Bei einem unterbrochenen Reset können Sie Ihr Gerät nicht nach oben verfahren. Die « Auf » Taste reagiert nicht.

Höhenverstellung

Zum Verfahren Ihres Tisches drücken und halten sie die « Auf » oder « Ab » Taste.

Speichern einer Position

Mit dieser Funktion ist es möglich, eine bestimmte Tischhöhe zu speichern. Es können 3 verschiedene Tischhöhen gespeichert werden. Diese gespeicherten Tischhöhen können zu einem späteren Zeitpunkt wieder eingestellt werden (siehe Fahren zu einer gespeicherten Position).

Verfahren Sie zur gewünschten Tischhöhe. Auf dem Display wird die aktuelle Höhe angezeigt (z.B. 73 cm).

Drücken Sie die Speichertaste « S ». Das Display blinkt für 2 Sekunden. Auf dem Display wird « S - » angezeigt.

Drücken Sie innerhalb dieser 2 Sekunden eine der gewünschten Speicherpositionstasten (z.B. «  »).

Auf dem Display wird « 1 » angezeigt.

Nach ca. 2 Sekunden wird die gespeicherte Tischhöhe angezeigt (z.B. 73 cm).

Fahren zu einer gespeicherten Position

Drücken und halten Sie eine gewünschte Speicherpositionstaste (z.B. «  »). bis der Tisch selbstständig stoppt.

Wird die Speicherpositionstaste vor dem Stopp losgelassen, bleibt der Tisch an der aktuellen Position stehen.

Displayanzeige ändern

Mit dieser Funktion können Sie die Höhenanzeige auf dem Display ändern, nicht aber die Tischplattenposition der Tischplatte (z.B. bei einer anderen Plattenstärke als bei der Vorprogrammierung berücksichtigt wurde). Beachten Sie, dass sich bei diesem Einstellvorgang die Tischplattenposition der Tischplatte nicht ändert. Es ändert sich ausschließlich die Höhe in der Displayanzeige.

Drücken Sie die Tasten «Auf» und «Ab» gleichzeitig und halten Sie diese für 5 Sekunden. Auf dem Display wird zunächst « --- » angezeigt danach schaltet es zurück auf die Höhenanzeige.

Stellen Sie nun mit der Taste «Auf» oder «Ab» die Höhenanzeige ein.

Nach 5 Sekunden ist die Höhenanzeige auf die eingegebene Tischplattenposition eingestellt. Der erfolgreiche Speichervorgang wird auf dem Display durch einmaliges Blinken angezeigt. Sollten Sie sich unsicher werden, welche Höhe Ihre Tischplatte tatsächlich misst, empfehlen wir die Höhe händisch, mittels Massband, auszumessen.

DE Störungsbehebung

Fehlernummern könnten angezeigt werden. Fehlernummern erscheinen nur dann auf dem Display, wenn eine Taste gedrückt wird. Das Display blinkt.

Bei nicht vorhandenem Display führen Sie einen Reset durch. Bei erfolglosem Reset wenden Sie sich an Ihren Fachhändler.

Fehlernummer	Ursache	Behebung
Auf dem Display wird E und die Fehlernummer 01 angezeigt.	Positionsverlust	<ol style="list-style-type: none">1. Führen Sie einen Reset durch.2. Das Stromversorgungskabel aus-/einstecken für 1- 2 Sekunden. Führen Sie nochmals einen Reset durch. <p>Tritt dieser Fehler regelmässig auf, stecken Sie das Stromversorgungskabel aus. Wenden Sie sich an Ihren Vitra-Fachhandelspartner.</p>
Auf dem Display wird E und die Fehlernummer 02 oder 28 angezeigt.	Überlastung in Aufwärtsrichtung	<ol style="list-style-type: none">1. Ihren Tisch mehr als 10 mm nach unten verfahren.2. Ihr Tisch kann wieder normal nach oben/unten verfahren werden. <p>Tritt dieser Fehler regelmässig auf, stecken Sie das Stromversorgungskabel aus. Wenden Sie sich an Ihren Vitra-Fachhandelspartner.</p>
Auf dem Display wird E und die Fehlernummern 02 oder 29 angezeigt.	Überlastung in Aufwärtsrichtung	<ol style="list-style-type: none">1. Entfernen Sie Last vom Tisch.2. Führen Sie eine Pause von 18 Minuten durch. <p>Wird am Display weiterhin E02 angezeigt? Wenden Sie sich an Ihren Vitra-Fachhandelspartner.</p>
Auf dem Display wird E und die Fehlernummer 03 angezeigt.	Überlastung in Abwärtsrichtung	<ol style="list-style-type: none">1. Entfernen Sie Gegenstände die das Abwärtsfahren verhindern.2. Führen Sie eine Pause von 18 Minuten durch. <p>Wird am Display weiterhin E03 angezeigt? Wenden Sie sich an Ihren Vitra-Fachhandelspartner.</p>
Auf dem Display wird E und die Fehlernummer 16 angezeigt.	ausversehen falsche Taste gedrückt.	<ol style="list-style-type: none">1. Die Fehlernummer E16 erscheint nur solange wie die Taste gedrückt wird.2. Ihr Tisch kann wieder normal nach oben/unten verfahren werden.

Störungsbehebung

Fehlernummer	Ursache	Behebung
Auf dem Display wird E und eine sonstige Fehlernummer angezeigt.	interner Fehler	Wenden Sie sich an Ihren Vitra-Fachhandelspartner.
Auf dem Display wird E und die Fehlernummer 40 angezeigt.	Überlastung während dem Verfahren	1. Die Fehlernummer E40 erscheint nur solange wie die Taste gedrückt wird. 2. Ihr Tisch kann wieder normal nach oben/unten verfahren werden.
Motor, Steuerung, Teleskopführungen oder Handset funktioniert nicht.	schlechter Steckkontakt Motor defekt Steuerung defekt Handset defekt Einspeisleitung defekt	Wenden Sie sich an Ihren Vitra-Fachhandelspartner.
Ihr Tisch kann nicht nach oben/unten verfahren werden.	Stromausfall	1. Stecken Sie das Stromversorgungskabel für 1- 2 Sekunden aus. 2. Führen Sie einen Reset durch.

DE **Wartung**

Ihr Tisch benötigt keine spezielle Wartung.

Pflege

Um an Ihrem Tisch Schäden und Risse zu vermeiden und die Funktion zu erhalten:

- einmal pro Monat den Staub und Schmutz auf den Oberflächen Ihres Tisches entfernen.
- Ihren Tisch mit einem feuchten Putzlappen und mildem Reinigungsmittel reinigen. Der Ph-Wert Ihres Reinigungsmittels muss zwischen 6-8 liegen. Alkalische oder saure Reinigungsmittel dürfen nicht verwendet werden.

Für weitere Pflegehinweise informieren Sie sich auf Web: <http://www.vitra.com> oder wenden Sie sich an Ihren Vitra-Fachhandelspartner.

Für weitere Informationen zur funktionellen oder ästhetischen Langlebigkeit unserer Produkte informieren Sie sich auf Web: <http://www.vitra.com/sustainability>.

Außerbetriebnahme

Ihr Tisch wird außer Betrieb genommen, indem Sie das Stromversorgungskabel ausstecken.

Für die Demontage Ihres Tisches verwenden Sie die Aufbauanleitung. Demontage in umgekehrter Reihenfolge der Aufbauanleitung.

Entsorgung

Elektrische Bauteile und Komponenten sind bei der Sammelstelle für Elektroschrott zu entsorgen. Alle anderen Komponenten sind nach Müllvorschriften Ihres Landes zu entsorgen. Ökologieinformation siehe Broschüre «Vitra und die Umwelt». Wenden Sie sich an Ihren Vitra-Fachhandelspartner.

Ersatzteile

Wenden Sie sich an Ihren Vitra-Fachhandelspartner.

Zubehör

Sie interessieren sich für Zubehör? Wenden Sie sich an Ihren Vitra-Fachhandelspartner.

Inhoud

Belangrijke veiligheidsrichtlijn	14—14	Onderhoud	23—23
Correct gebruik		Verzorging	
Verklaring van de waarschuwingssymbolen		Uitgebruikneming	
Belangrijke gebruiksaanwijzing		Verwijdering	
Gebruiksaanwijzing elektriciteit		Vervangstukken	
Omgevingsvoorwaarden voor	15—15	Accessoires	
de plaats van opstelling		Kabelvariant	46—49
Veiligheidsrichtlijn op het product		EG-conformiteitsverklaring	50—51
Functiestoringen	16—16		
Overspanning			
Oververhitting			
Overbelasting			
Geluidsemisatie			
Veiligheid aan tafel	17—17		
Verplaatsingsbereik			
Elektrische verrichting			
Productbeschrijving	18—18		
Technische gegevens			
Beschrijving handset	19—19		
Ingebruikneming			
Reset uitvoeren			
In de hoogte verstellen			
Een positie opslaan	20—20		
Opgeslagen positie			
Displayweergaven wijzigen			
Storingen verhelpen	21—22		

Vitra Service

- Vitra Charles-Eames-Straße 2,
79576 Weil am Rhein
- Website: <http://www.vitra.com>
- Vitra-dealers
- Vitra-landenfirma's

Vitra wenst u veel plezier met uw nieuwe Tyde en dankt u voor uw vertrouwen.

Belangrijke veiligheidsrichtlijn

NI Deze gebruiksaanwijzing helpt u om veilig en ten volle gebruik te maken van uw Tyde. Iedereen die de Tyde-tafel gebruikt, moet deze gebruiksaanwijzing lezen en opvolgen.

Correct gebruik

Gebruik uw Tyde-tafel op verantwoordelijke en correcte wijze en alleen als in de hoogte verstelbare tafel. De Tyde is ontworpen als bureaumeubel voor gebruik in bedrijfsomgevingen. Niet-correct gebruik kan leiden tot lichamelijke of materiële schade.

Verklaring van de waarschuwingsymbolen

⚠ GEVAAR! Wijst op een gevaarlijke situatie. Als u niet oppast, kunt u zich levensgevaarlijk of zeer ernstig verwonden.

⚠ Voorzichtig! Wijst op een gevaarlijke situatie. Als u niet oppast, kunt u zich verwonden.

⚠ Opgelet! Wijst op een gevaarlijke situatie. Als u niet oppast, kan er materiële schade optreden.

Belangrijke gebruiksaanwijzing

De tafel kan worden gebruikt door kinderen vanaf 8 jaar, evenals door personen met verminderde fysieke, zintuiglijke of mentale capaciteiten of personen met te weinig ervaring en kennis, als ze onder toezicht staan of instructies krijgen over het veilige gebruik van de tafel en ze de bijbehorende risico's begrijpen. Kinderen mogen niet met de tafel spelen.

Gebruiksaanwijzing elektriciteit

⚠ Voorzichtig! Het elektrisch mechanisme openen of vervangen mag enkel door een bekwaam vakman gebeuren. Het is niet toegelaten om het verstelmecanisme en de handset om te bouwen of te wijzigen. Kinderen mogen de tafel niet zonder toezicht reinigen of onderhouden.

Omgevingsvoorwaarden voor de plaats van opstelling

Bij een opstelling die voldoet aan de volgende voorwaarden kunt u normaliter ergonomisch en comfortabel aan de tafel werken:

- Tafel 140 x 70 cm: 240x 270 cm
- Tafel 160 x 80 cm: 260 x 280 cm
- Tafel 180 x 80 cm: 280 x 280 cm
- Tafel 180 x 90 cm: 280 x 290 cm
- Tafel 200 x 100 cm: 300 x 300 cm

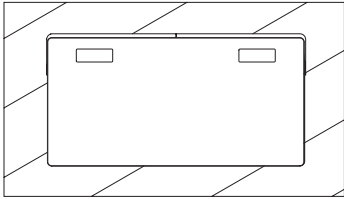

- Omgevingstemperatuur van 5 - 40 °C
- Geen explosiegevaar in de omgeving.
- Geen opstelling onder een raam.

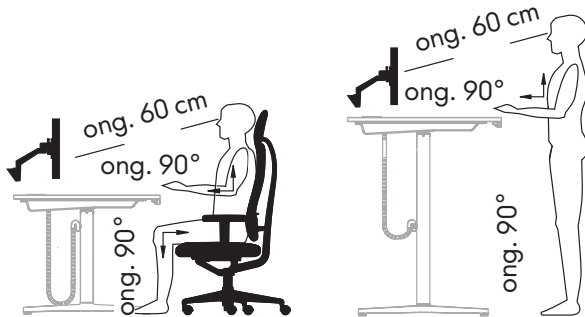

Veiligheidsrichtlijn op het product

De volgende veiligheidsrichtlijnen en bijbehorende stickers moeten nabij de stroomtoevoer op uw tafel worden aangebracht.

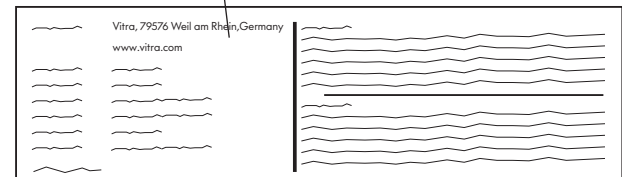
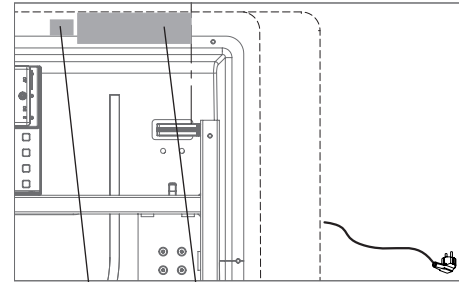

Functiestoringen

⚠️ Voorzichtig! Schakel onmiddellijk de stroom uit bij functiestoringen, zoals rook- of geurontwikkeling of ongewone geluiden, andere storingen of onderbrekingen. Neem contact op met uw Vitra-dealer.

Overbelasting

⚠️ GEVAAR! Voorkom lichamelijke of materiële schade door overbelasting van het net tegen te gaan:

- Schakel de stroom uit tijdens montage- en onderhoudswerken.
- Schakel de stroom uit bij rook- of geurontwikkeling of ongewone geluiden.
- Schakel de stroom uit bij onweer of als u de tafel voor langere tijd niet gebruikt.
- Bescherm de stekkers tegen vocht.
- Gebruik de tafel niet als de stroomkabel beschadigd is. Laat in dit geval de kabel vervangen door Vitra Service of bevoegd personeel.
- Volg de algemene veiligheidsinstructies inzake elektriciteit van Vitra 710 254 24.

Oververhitting

⚠️ Voorzichtig! Voorkom lichamelijke schade door oververhitting tegen te gaan:

- Na de maximaal toelaatbare inschakeltijd van 2 minuten moet een pauze van minstens 18 minuten worden ingelast.
- Een tragere reactietijd is een symptoom van oververhitting. In dit geval moet u onmiddellijk een pauze van minstens 18 minuten inlassen.

Overbelasting

⚠️ OPGELET! De zuil werkt het best als de belasting verdeeld wordt:

- max. 2 x 25 kg aan de randen
- max. 50 kg over het hele oppervlak

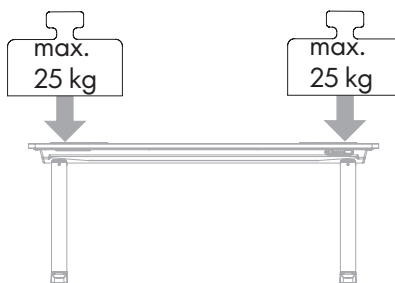

Geluidsemisatie

De geluidsemisatie bij gebruik bedraagt maximum 57 - 65 dBA.

Veiligheid aan tafel

⚠ Voorzichtig! Voorkom dat gebruikers en voorwerpen bekneld raken:

- Ga een eindje van de tafel af staan als u de hoogte verstelt.
- Plaats geen voorwerpen onder de tafel als u de hoogte verstelt.



Verplaatsingsbereik

65 cm - 125 cm

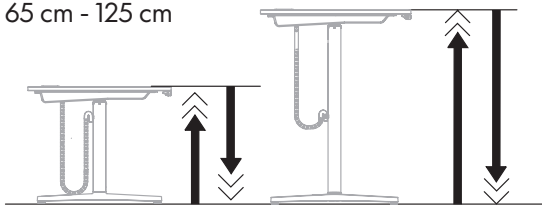

Elektrische verrichting

⚠ Voorzichtig! Voorkom lichamelijke of materiële schade door overbelasting van het net tegen te gaan:

- Volg de algemene veiligheidsinstructies inzake elektriciteit van Vitra 710 254 24. Daar vindt u de richtlijnen inzake maximale verrichting die specifiek gelden voor uw land.

Tafel EU-landen	Verrichting
160x80 cm, 180x80 cm 180x90 cm 140x70 cm 200x100 cm	3600 W (aandrijving 300 W)
Tafel GB - land	Verrichting
160x80 cm, 180x80 cm 180x90 cm 140x70 cm 200x100 cm	3000 W (aandrijving 300 W)
Tafel CH - land	Verrichting
160x80 cm, 180x80 cm 180x90 cm 140x70 cm 200x100 cm	2300 W (aandrijving 300 W)
Tafel USA	Verrichting
160x80 cm, 180x80 cm 180x90 cm 140x70 cm 200x100 cm	1875 W (aandrijving 300 W)

Productbeschrijving

NL

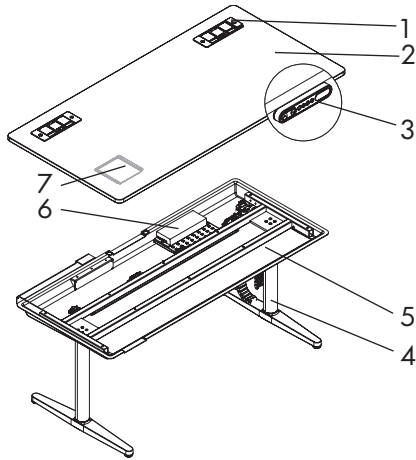

1 elektraklep'Port'

2 tafelblad

3 handset/handset met opslagfunctie

4 onderstel met telescopische geleiding

5 kabelgoot

6 verstelmechanisme

7 opbergruimte voor deze gebruiksaanwijzing

Technische gegevens

Verstelmechanisme CBD6S voor tafel 160x80 cm/180x90 cm/140x70 cm/200x100 cm

U In : 230 V~ , 50 Hz

P In : 300 W

U Out: 12 V---40 V---

Verstelmechanisme CBD6S voor tafel 160x80 cm/180x90 cm/140x70 cm/200x100 cm

U In : 120 V~ , 60 Hz

P In : 300 W

U Out: 12 V---40 V---

Beschrijving handset

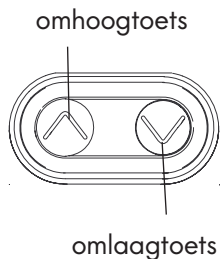
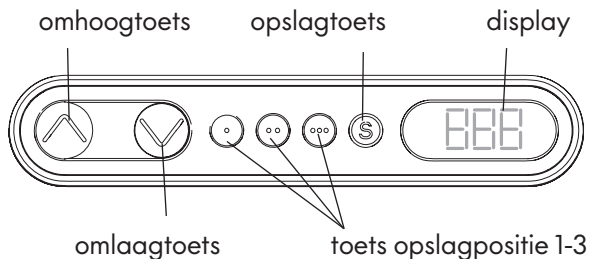

Ingebruikneming

Voor het eerste gebruik van uw tafel moet u een reset uitvoeren.

Reset uitvoeren

Als u de tafel omlaag verstelt, stopt ze automatisch kort voor de laagst mogelijke stand. Daarna zakt de tafel aanzienlijk trager totdat de laagst mogelijke stand is bereikt. Dan gaat de tafel automatisch opnieuw een beetje naar omhoog. Om de laagst mogelijke stand te bereiken, houdt u de omlaagtoets ingedrukt tot de tafel automatisch stopt. Daarna herhaalt u dit nog eens.

Als de tafel in de laagst mogelijke stand is gestopt, laat u de omlaagtoets 2 tot 3 seconden los. Onmiddellijk daarna houdt u de omlaagtoets opnieuw gedurende 6 tot 8 seconden ingedrukt. De tafel gaat tijdens de reset een beetje naar omhoog en omlaag.

Als u de omlaagtoets loslaat vooraleer de reset beëindigd is, wordt de reset onderbroken en moet u de handeling herhalen. Bij een onderbroken reset kunt u de tafel niet omhoog verstellen. De omhoogtoets reageert in dit geval niet.

In de hoogte verstellen

Om de tafel te verstellen houdt u de omhoog- of omlaagtoets ingedrukt.

Een positie opslaan



Met deze functie kunt u een bepaalde positie opslaan. U kunt drie verschillende tafelhoogten opslaan. Deze opgeslagen tafelhoogten kunnen later opnieuw worden ingesteld (zie Verstellen naar een opgeslagen positie).

Verstel de tafel naar de gewenste hoogte. Op het display wordt de huidige hoogte aangeduid (bv. 73 cm).

Druk op de opslagtoets (S). Het display knippert gedurende 2 seconden. Op het display verschijnt S -.

Druk binnen de 2 seconden op een van de gewenste toetsen voor de opslagpositie (bv. ). Op het display verschijnt 1.

Na ongeveer 2 seconden wordt de opgeslagen tafelhoogte aangeduid (bv. 73 cm).

Opgeslagen positie

Houd een van de gewenste toetsen voor de opslagpositie (bv. ) ingedrukt totdat de tafel automatisch stopt.

Als u de toets voortijdig loslaat, blijft de tafel in de huidige positie staan.

Displayweergaven wijzigen

Met deze functie kunt u de aanduiding van de hoogte op het display wijzigen, echter niet de positie van het tafelblad (bv. in geval van een andere bladdikte dan voorzien bij de voorprogrammering).

Merk op dat de positie van het tafelblad bij deze instelling niet verandert. Alleen de aanduiding van de hoogte op het display wijzigt.

Houd de omhoog- en omlaagtoets gelijktijdig ingedrukt gedurende 5 seconden. Op het display verschijnt eerst --- en daarna opnieuw de aanduiding van de hoogte. Stel nu met de omhoog- of omlaagtoets de hoogte in.

Na 5 seconden is de aanduiding van de hoogte gewijzigd in de gekozen positie. Het display knippert één keer als de wijziging met succes is opgeslagen. Twijfelt u over welke hoogte uw tafelblad heeft, meet de hoogte dan manueel na met een meetlint.

Storingen verhelpen

Bij een storing verschijnt er, als u op een toets drukt, een foutcode op het knipperende display van de tafel.

Foutcodes	Oorzaak	Verhelpen
Op het display verschijnt E en de foutcode 01.	De positie is verloren gegaan	1. Voer een reset uit. 2. Trek de stroomkabel uit en steek na 1 à 2 seconden terug in. Voer opnieuw een reset uit. Trek de stroomkabel uit als deze storing blijft optreden. Neem contact op met uw Vitra-dealer.
Op het display verschijnt E en de foutcode 02 of 28.	Overbelasting in opwaartse richting	1. Verstel de tafel meer dan 10 mm omlaag. 2. U kunt de tafel opnieuw omhoog en omlaag verstellen. Trek de stroomkabel uit als deze storing blijft optreden. Neem contact op met uw Vitra-dealer.
Op het display verschijnt E en de foutcode 02 of 29.	Overbelasting in opwaartse richting	1. Neem eventuele belasting weg van de tafel. 2. Las een pauze van 18 minuten in. Verschijnt op het display nog steeds E02? Neem contact op met uw Vitra-dealer.
Op het display verschijnt E en de foutcode 03.	Overbelasting in neerwaartse richting	1. Verwijder voorwerpen die het omlaag verstellen belemmeren. 2. Las een pauze van 18 minuten in. Verschijnt op het display nog steeds E03? Neem contact op met uw Vitra-dealer.
Op het display verschijnt E en de foutcode 16.	Bij vergissing op foute toets gedrukt	1. De foutcode E16 verschijnt slechts zolang er op de toets wordt gedrukt. 2. U kunt de tafel opnieuw omhoog en omlaag verstellen.

Storingen verhelpen

NL

Foutcodes	Oorzaak	Verhelpen
Op het display verschijnt E en een andere foutcode.	Interne storing	Neem contact op met uw Vitra-dealer.
Op het display verschijnt E en de foutcode 40.	Overbelasting tijdens het verstellen	1. De foutcode E40 verschijnt slechts zolang er op de toets wordt gedrukt. 2. U kunt de tafel opnieuw omhoog en omlaag verstellen.
Motor, verstelmechanisme, telescopische geleiding of handset werkt niet.	Slecht stopcontact Defecte motor Defect verstelmechanisme Defecte handset Defecte toevoerkabel	Neem contact op met uw Vitra-dealer.
U kunt de tafel niet omhoog en omlaag verstellen.	Stroomuitval	1. Trek de stroomkabel uit en steek na 1 à 2 seconden terug in. 2. Voer een reset uit.

Onderhoud

De tafel heeft geen onderdelen die speciaal onderhoud vergen.

Verzorging

Om beschadiging en scheuren te voorkomen en de functionaliteit van de tafel te behouden:

- Verwijder één keer per maand stof en vuil van het tafelloppervlak.
- Maak de tafel schoon met een vochtige doek en mild reinigingsmiddel. De pH-waarde van het reinigingsmiddel moet tussen 6 en 8 liggen. Het gebruik van een alkalisch of zuur reinigingsmiddel is niet toegelaten.

Ga voor verdere onderhoudsinstructies naar onze website, <http://www.vitra.com> of neem contact op met uw Vitra-dealer.

Ga voor meer informatie over de functionele en esthetische duurzaamheid van onze producten naar onze website: <http://www.vitra.com/nl-be/corporation/sustainability>.

Uitgebruikneming

U neemt de tafel uit gebruik door de stroomkabel uit te trekken.

Raadpleeg de montagehandleiding om de tafel te demonteren en volg de aanwijzingen in omgekeerde volgorde op.

Verwijdering

Elektrische onderdelen en componenten moeten worden afgegeven bij een verzamelpunt voor elektrisch en elektronisch afval. Alle andere afgedankte onderdelen moeten in overeenstemming met uw nationale milieuvorschriften voor verwijdering worden afgevoerd. Raadpleeg voor ecologische informatie de brochure 'Vitra en het milieu'. Neem contact op met uw Vitra-dealer.

Vervangstukken

Neem contact op met uw Vitra-dealer.

Accessoires

Bent u geïnteresseerd in accessoires? Neem contact op met uw Vitra-dealer.

Indice

■ ■ ■	Indicazione di sicurezza di base	25—25	Manutenzione	34—34
	Utilizzo conforme		Cura	
	Illustrazione dei simboli di avvertimento		Messa fuori servizio	
	Indicazione di base per utilizzatori		Smaltimento	
	Indicazione elettrica per utilizzatori		Parti di ricambio	
	Ambiente del luogo di installazione	26—26	Accessori	
	Indicazione di sicurezza sul prodotto		Variante cablaggio	46—49
	Comportamento in caso di guasto	27—27	Dichiarazione di conformità CE	50—51
	Sovratensione			
	Surriscaldamento			
	Sovraccarico			
	Emissione sonora			
	Utilizzo sicuro del tavolo	28—28		
	Zona di spostamento			
	Potenza assorbita			
	Descrizione prodotto	29—29		
	Dati tecnici			
	Descrizione pannello di comando	30—30		
	Messa in funzione			
	Esecuzione reset			
	Regolazione in altezza			
	Memorizzazione di una posizione	31—31		
	Posizione memorizzata			
	Modifica visualizzazione display			
	Guida ai problemi di funzionamento	32—33		

Servizio di assistenza Vitra

- Vitra Charles-Eames-Strasse 2,
79576 Weil am Rhein
- Web: <http://www.vitra.com>
- Rivenditori Vitra
- Filiali Vitra

Vitra si complimenta con gli utilizzatori di Type per l'ottima scelta e ringrazia per la fiducia dimostrata.

Indicazione di sicurezza di base

Le presenti istruzioni per l'uso consentono di utilizzare Tyde in modo sicuro, sfruttandone appieno le funzionalità. Far leggere e applicare queste istruzioni a tutte le persone che lavorano con Tyde.

Utilizzo conforme

Il presente prodotto può essere utilizzato, previa osservanza del generale dovere di diligenza e di una modalità d'uso conforme, solo come tavolo regolabile in altezza. L'uso non conforme può comportare lesioni o danni materiali.

Illustrazione dei simboli di avvertimento

 **PERICOLO!** Designa una situazione pericolosa che può comportare gravi lesioni o la morte.

 **AVVERTENZA!** Designa una situazione pericolosa che può comportare lesioni, se non evitata.

 **ATTENZIONE!** Designa una situazione pericolosa che può comportare danni materiali, se non evitata.

Indicazione di base per utilizzatori

Il tavolo può essere utilizzato da bambini a partire da 8 anni e da persone con ridotte capacità fisiche, sensoriali o mentali o mancanza di esperienza e conoscenza, qualora vengano sorvegliate o istruite sull'uso sicuro del tavolo e i rischi che ne derivano. Non permettere ai bambini di giocare con il tavolo.

Indicazione elettrica per utilizzatori

 **AVVERTENZA!** L'apertura o la sostituzione dei dispositivi elettrici del tavolo possono essere eseguite solo da elettricisti qualificati. Non è consentito smontare né modificare la centralina o il quadro di comando. Non permettere a bambini di effettuare pulizia o manutenzione senza la sorveglianza di un adulto.



Ambiente del luogo di installazione

Per lavorare in modo ergonomico e confortevole, si consiglia di installare il tavolo in base alle seguenti misure:

- Tavolo 140 x 70 cm: 240 x 270 cm
- Tavolo 160 x 80 cm: 260 x 280 cm
- Tavolo 180 x 80 cm: 280 x 280 cm
- Tavolo 180 x 90 cm: 280 x 290 cm
- Tavolo 200 x 100 cm: 300 x 300 cm

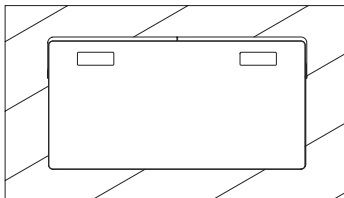

- Temperatura ambiente da 5 a 40°C
- Atmosfera non esplosiva
- Luogo di installazione non situato sotto la finestra

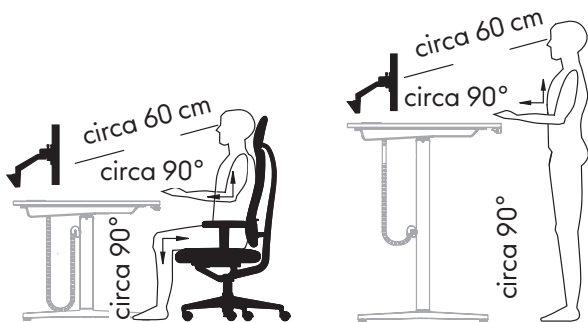

Indicazione di sicurezza sul prodotto

Le seguenti indicazioni di sicurezza e gli adesivi in dotazione devono essere apposti al tavolo vicino al collegamento elettrico.

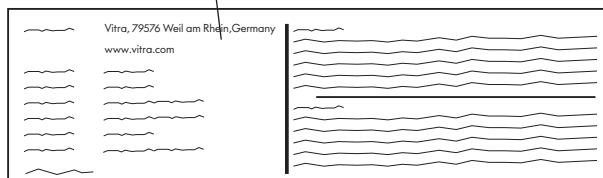
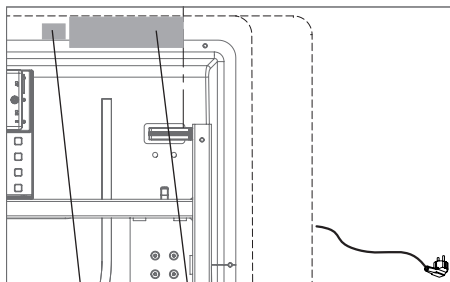

Comportamento in caso di guasto

⚠️ AVVERTENZA! Disattivare immediatamente l'alimentazione in caso di anomalia, quale insorgenza di fumo, odori o rumori insoliti, altri guasti e avarie. Rivolgersi al proprio rivenditore Vitra.

Sovratensione

⚠️ PERICOLO! Evitare lesioni personali e danni materiali causati da sovratensione:

- Disattivare l'alimentazione durante i lavori di montaggio e di manutenzione.
- Disattivare l'alimentazione in caso di insorgenza di fumo, odori o rumori insoliti.
- Disattivare l'alimentazione in caso di temporali o lunghe assenze.
- Non far penetrare liquidi nei collegamenti elettrici.
- Non utilizzare con cavo di alimentazione danneggiato. Se il cavo di alimentazione è danneggiato, farlo sostituire dal servizio di assistenza Vitra o da personale qualificato.
- Osservare l'indicazione generale fornita da Vitra in merito al collegamento elettrico. 710 254 24.

Surriscaldamento

⚠️ AVVERTENZA! Evitare lesioni da surriscaldamento:

- Dopo un ciclo di accensione massimo di 2 minuti rispettare un'interruzione operativa di almeno 18 minuti.
- Il rallentamento del tavolo evidenzia un'iniziale condizione di surriscaldamento, pertanto rispettare un'interruzione operativa di almeno 18 minuti.

Sovraccarico

⚠️ AVVERTENZA! Funzione di sostegno ottimale con carico distribuito:

- Max. 2 x 25 kg ai bordi
- Max. 50 kg in totale

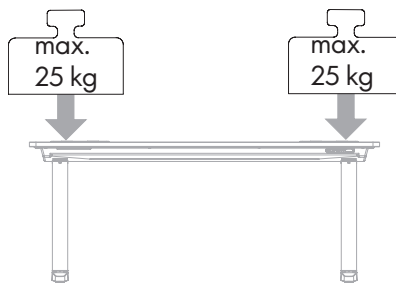

Emissione sonora

L'emissione sonora durante l'uso è pari a max. 57 - 65 dBA.



Utilizzo sicuro del tavolo

⚠️ AVVERTENZA! Evitare lo schiacciamento di persone e oggetti:

- Allontanarsi dal tavolo durante la regolazione in altezza.
- Non lasciare oggetti sotto il tavolo durante la regolazione in altezza.

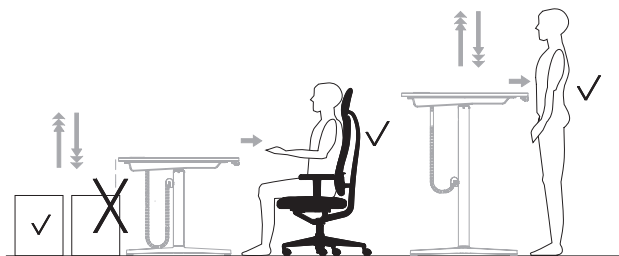

Zona di spostamento

65 cm - 125 cm

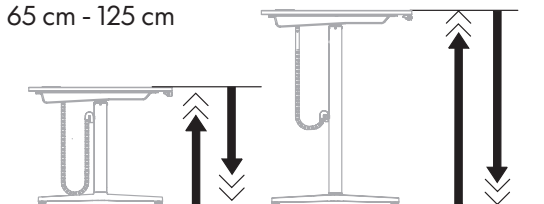

Potenza assorbita

⚠️ AVVERTENZA! Evitare lesioni personali e danni materiali causati da sovratensione:

- Osservare l'indicazione generale fornita da Vitra in merito al collegamento elettrico. 710 254 24. Vi si possono trovare informazioni sulla potenza assorbita per ogni paese.

Tavolo paesi CE	Potenza assorbita
160x80 cm, 180x80 cm 180x90 cm 140x70 cm 200x100 cm	3600 W(impulso 300 W)
Tavolo paesi GB	Potenza assorbita
160x80 cm, 180x80 cm 180x90 cm 140x70 cm 200x100 cm	3000 W(impulso 300 W)
Tavolo paesi CH	Potenza assorbita
160x80 cm, 180x80 cm 180x90 cm 140x70 cm 200x100 cm	2300 W(impulso 300 W)
Tavolo USA	Potenza assorbita
160x80 cm, 180x80 cm 180x90 cm 140x70 cm 200x100 cm	1875 W(impulso 300 W)

Descrizione prodotto

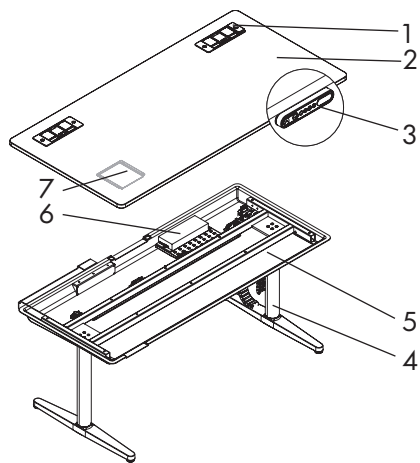

- 1 Foro di passaggio nel piano del tavolo, "porta"
- 2 Piano del tavolo
- 3 Pannello di comando/pannello con funzione di memorizzazione
- 4 Base inclusa guida telescopica (motore)
- 5 Vano cavi
- 6 Centralina
- 7 Cassetina per la conservazione delle presenti istruzioni per l'uso

Dati tecnici

Centralina CBD6S per tavolo 160x80 cm/180x90 cm/140x70 cm/200x100 cm

U In : 230 V~ , 50 Hz

P In : 300 W

U Out: 12 V...-40 V...

Centralina CBD6S per tavolo 160x80 cm/180x90 cm/140x70 cm/200x100 cm

U In : 120 V~ , 60 Hz

P In : 300 W

U Out: 12 V...-40 V...



Descrizione pannello di comando

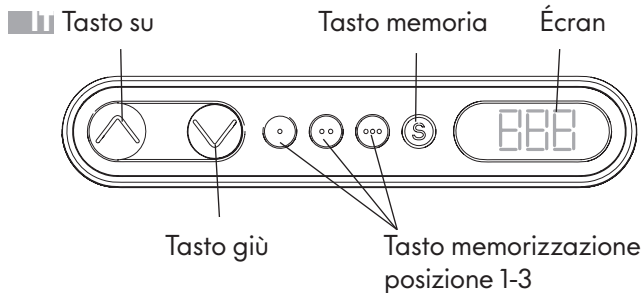

Tasto su

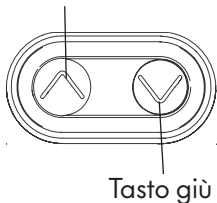

Tasto giù

Messa in funzione

Prima del primo utilizzo eseguire un reset del tavolo.

Esecuzione del reset

Quando il tavolo si sposta verso il basso, si blocca automaticamente poco prima della posizione finale. Da qui in poi si muove molto più lentamente fino al raggiungimento della posizione finale. Una volta raggiunta la posizione finale, il tavolo torna indietro in una posizione leggermente più alta. Per raggiungere la posizione finale, tenere premuto il tasto „giù” finché il tavolo si ferma automaticamente. Quindi ripetere nuovamente questo processo.

Quando il tavolo ha raggiunto la posizione finale, lasciar andare il tasto „giù” per 2-3 secondi. Subito dopo premere di nuovo e tenere premuto il tasto „giù” per 6-8 secondi. Durante il reset il tavolo si sposta leggermente in basso e in alto.

Se si lascia andare il tasto „giù” prima che il reset sia stato completato, il procedimento si interrompe ed è necessario ripeterlo. In caso di interruzione del reset, il tavolo non può essere spostato verso l'alto. Il tasto „su” non è attivo.

Regolazione in altezza

Per spostare il tavolo, premere e tenere premuto il tasto „su” o „giù”.

Memorizzazione di una posizione

Con questa funzione è possibile memorizzare una particolare altezza del tavolo. Il sistema è in grado di memorizzare tre posizioni diverse. Le posizioni memorizzate possono essere reimpostate in un secondo momento (vedi Raggiungere una posizione memorizzata).

Portare il piano del tavolo all'altezza desiderata. Sul display apparirà l'altezza effettiva (es. 73 cm). Premere il tasto di memorizzazione «S». Il display lampeggerà per 2 secondi, quindi apparirà «S -». Entro questi 2 secondi premere il tasto con la posizione memorizzata desiderata (es. «»). Sul display apparirà «1». Dopo circa 2 secondi, sul display apparirà l'altezza memorizzata (es. 73 cm).

Posizione memorizzata

Premere e tenere premuto il tasto con la posizione memorizzata desiderata (ad es. (es. «»), finché il tavolo si ferma automaticamente. Se il pulsante di memorizzazione della posizione viene rilasciato prima dell'arresto, il tavolo si ferma nella posizione attuale.

Modifica visualizzazione display

Con questa funzione è possibile modificare la visualizzazione dell'altezza sul display, ma non la posizione del piano del tavolo (ad esempio qualora lo spessore del piano sia diverso da quello pre-programmato).

Durante l'operazione di regolazione, fare attenzione a non cambiare la posizione del piano del tavolo. Sul display verrà modificata solo l'altezza.

Premere contemporaneamente i tasti «su» e «giù» e tenerli premuti per 5 secondi. Sul display apparirà «---», poi verrà visualizzata di nuovo l'altezza. Con i tasti «su» o «giù» impostare quindi la visualizzazione dell'altezza.

Dopo 5 secondi la visualizzazione dell'altezza è impostata sulla posizione del piano del tavolo indicata. Se l'operazione di memorizzazione è stata correttamente eseguita, il display lampeggia una volta. Per avere conferma dell'altezza effettiva del piano del tavolo, si consiglia di misurare a mano con un metro.



Guida ai problemi di funzionamento

■ ■ ■ Se il tavolo ha un guasto, dopo aver premuto un tasto sul display lampeggia un codice di errore.

Codice di errore	Causa	Soluzione
Sul display appaiono una E e l'errore numero 01.	Perdita di posizione	1. Eseguire un reset. 2. Disinserire e reinserire il cavo di alimentazione per 1-2 secondi. Eseguire nuovamente un reset. Se questo errore si ripresenta regolarmente, disinserire il cavo di alimentazione. Rivolgersi al proprio rivenditore Vitra.
Sul display appaiono una E e l'errore numero 02 oppure 28.	Sovraccarico in direzione ascendente	1. Spostare il tavolo più di 10 mm verso il basso. 2. Il tavolo può di nuovo essere spostato normalmente verso l'alto o verso il basso. Se questo errore si ripresenta regolarmente, disinserire il cavo di alimentazione. Rivolgersi al proprio rivenditore Vitra.
Sul display appaiono una E e l'errore numero 02 oppure 29.	Sovraccarico in direzione ascendente	1. Togliere il carico dal tavolo. 2. Fare una pausa di 18 minuti. Sul display continua ad apparire E02? Rivolgersi al proprio rivenditore Vitra.
Sul display appaiono una E e l'errore numero 03.	Sovraccarico in direzione discendente	1. Togliere gli oggetti che impediscono il movimento discendente. 2. Fare una pausa di 18 minuti. Sul display continua ad apparire E03? Rivolgersi al proprio rivenditore Vitra.
Sul display appaiono una E e l'errore numero 16.	È stato premuto accidentalmente un tasto errato.	1. L'errore E16 appare solo finché si tiene premuto il tasto. 2. Il tavolo può di nuovo essere spostato normalmente verso l'alto o verso il basso.

Guida ai problemi di funzionamento

Codice di errore	Causa	Soluzione
Sul display appaiono una E e un altro numero di errore.	Errore interno	Rivolgersi al proprio rivenditore Vitra.
Sul display appaiono una E e l'errore numero 40.	Sovraccarico durante il movimento	1. L'errore E40 appare solo finché si tiene premuto il tasto. 2. Il tavolo può di nuovo essere spostato normalmente verso l'alto o verso il basso.
Il motore, la centralina, le guide telescopiche o il pannello di comando non funzionano.	Contatto difettoso Motore guasto Centralina guasta Pannello di comando guasto Collegamento alimentazione guasto	Rivolgersi al proprio rivenditore Vitra.
Non è possibile spostare il tavolo normalmente verso l'alto o verso il basso.	Interruzione di corrente	1. Disinserire il cavo di alimentazione per 1-2 secondi. 2. Eseguire un reset.

Manutenzione

Il tavolo non richiede particolare manutenzione.

Cura

Per evitare danni e crepe al tavolo e mantenerne a lungo la funzionalità:

- Una volta al mese rimuovere la polvere e lo sporco dalla superficie del tavolo.
- Pulire il tavolo con un panno umido e un detergente delicato. Assicurarsi che il pH del detergente sia compreso tra 6 e 8. Non utilizzare prodotti alcalini o acidi.

Per maggiori informazioni consultare il sito Vitra: <http://www.vitra.com> o rivolgersi al proprio rivenditore Vitra.

Per ulteriori informazioni sulla durabilità funzionale ed estetica dei nostri prodotti invitiamo a consultare: <http://www.vitra.com/sustainability>.

Messa fuori servizio

Per mettere il tavolo fuori servizio, staccare il cavo di alimentazione.

Per smontare il tavolo, utilizzare le istruzioni di montaggio ed eseguirle in ordine inverso.

Smaltimento

I componenti elettrici vanno smaltiti presso il punto di raccolta dei rifiuti elettrici ed elettronici.

Tutti gli altri componenti devono essere smaltiti secondo le normative nazionali relative allo smaltimento dei rifiuti. Per informazioni sui principi ecologici dell'azienda, consultare l'opuscolo „Vitra e l'ambiente“.

Rivolgersi al proprio rivenditore Vitra.

Parti di ricambio

Rivolgersi al proprio rivenditore Vitra.

Accessori

Vi interessa richiedere gli accessori? Basta rivolgersi al proprio rivenditore Vitra.

Innhold

Grunnleggende sikkerhetsinformasjon	36—36	Vedlikehold	45—45
Forskriftsmessig bruk		Pleie	
Forklaring av varselsymbolene		Bruksopphold	
Grunnleggende brukerinformasjon		Avhending	
Elektrisk brukerinformasjon		Reservedeler	
Omgivelser for oppstillingssted	37—37	Tilbehør	
Sikkerhetsråd på produktet		Varianter av ledningskobling	46—49
I tilfelle funksjonsproblemer	38—38	EUs konformitetserklæring	50—51
Overspenning			
Overoppheting			
Overlast			
Støyutslipp			
Sikkerhet ved bordet	39—39		
Høydeområde			
Elektrisk nyttebedrift			
Produktbeskrivelse	40—40		
Tekniske data			
Handset-beskrivelse	41—41		
Igangsetting			
Gjennomføre reset			
Høydejustering			
Lagre en posisjon	42—42		
Lagret posisjon			
Endre displayvisning			
Problemløsning	43—44		

Vitra Service

- Vitra Charles-Eames-Straße 2,
D-79576 Weil am Rhein, Tyskland
- Internett: <http://www.vitra.com>
- Vitra-fagforhandlerpartner
- Vitra-landsselskap

Vitra ønsker deg til lykke med din nye Tyde og takker for din tillit.

Grunnleggende sikkerhetsinformasjon

NO Denne bruksanvisningen hjelper deg å bruke Tyde på en trygg og funksjonell måte. Alle personer som arbeider med Tyde skal lese og benytte denne bruksanvisningen.

Forskriftsmessig bruk

Behandle din Tyde med påpasselighet og benytt det bare forskriftsmessig som høydejusterbart bord. Tyde er konstruert som kontormøbel for næringsbruk. Ikke forskriftsmessig bruk kan føre til personskader eller materielle skader.

Forklaring av varselsymbolene

! **FARE!** Betegner en farlig situasjon. Kan føre til alvorlige skader eller død.

! **FORSIKTIG!** Betegner en farlig situasjon. Hvis den ikke unngås, kan den føre til personskader.

! **OBS!** Betegner en farlig situasjon. Hvis den ikke unngås, kan den føre til materielle skader.

Grunnleggende brukerinformasjon

Bordet ditt kan brukes av barn fra og med åtte år og eldre samt personer med redusert fysiske, sensoriske eller mentale evner eller manglende erfaring og kunnskap dersom de holdes under oppsyn eller har fått opplæring i sikker bruk av bordet og hvilke farer som kan oppstå i forbindelse med dette. Barn skal ikke leke med bordet.

Elektrisk brukerinformasjon

! **FORSIKTIG!** Å åpne eller skifte ut elektriske innretninger i bordet må kun utføres av elektrofagpersoner. Ombygging og forandring av styringen og Handset er ikke tillatt. Rengjøring og brukervedlikehold skal ikke gjennomføres av barn med mindre de holdes under oppsyn.

Omgivelser for oppstillingssted

Ergonomisk og komfortabelt arbeid er vanligvis garantert ved følgende oppstillingsmål:

- Bord 140 x 70 cm: 240 x 270 cm
- Bord 160 x 80 cm: 260 x 280 cm
- Bord 180 x 80 cm: 280 x 280 cm
- Bord 180 x 90 cm: 280 x 290 cm
- Bord 200 x 100 cm: 300 x 300 cm

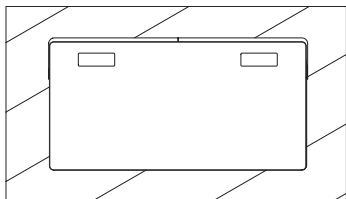

- Romtemperatur på mellom 5–40 °C
- Skal ikke brukes i eksplosjonsfarlige områder.
- Skal ikke settes opp under et vindu.

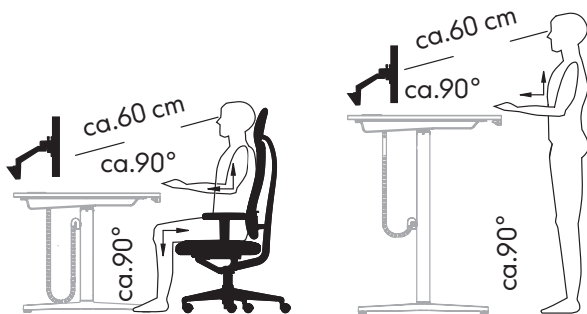

Sikkerhetsråd på produktet

Følgende sikkerhetsinformasjon og medfølgende klistremerker skal limes på bordet i nærheten av strømtilførselen.

NO

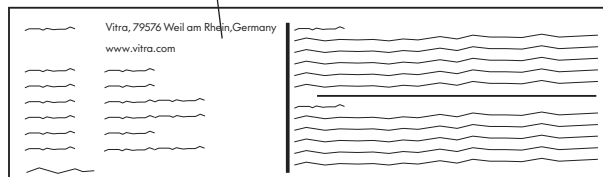
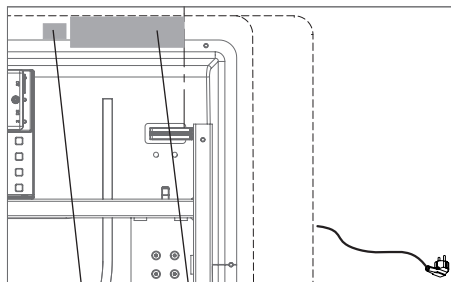

I tilfelle funksjonsproblemer

⚠ FORSIKTIG! Slå av strømtilførselen umiddelbart ved funksjonsfeil som f.eks. røyk- eller luktutvikling eller ved uvanlige lyder, andre feil eller svikt i funksjonen. Henvend deg til din Vitra-fagforhandler-partner.

Overspenning

⚠ FARE! Unngå fare for personskader eller materielle skader forårsaket av nettbetinget overspenning.

- Slå av strømtilførselen ved monterings- og vedlikeholdsarbeider.
- Slå av strømtilførselen ved røyk- eller luktutvikling eller uvanlige lyder.
- Slå av strømtilførselen ved tordenvær eller hvis du reiser bort i lengre tid.
- Unngå væske i kontaktforbindelsene.
- Bruk ikke en strømforsyningsledning med skader. Hvis det er skader på strømforsyningsledningen, må den byttes ut av Vitra kundeservice eller kvalifisert fagpersonale.
- Ta hensyn til Vitras generelle råd for elektrifisering. 710 254 24.

Overoppheting

⚠ FORSIKTIG! Unngå fare for personskader forårsaket av overoppheting:

- Etter maks. innkoblingstid på to minutter må en minste pausetid på 18 minutter overholdes.
- Redusert hastighet er første tegn på overoppheting og det må foretas en pause på minst 18 minutter.

Overlast

⚠ OBS! Optimal stolpefunksjon med fordelt belastning:

- maks. 2 x 25 kg langs kantområdet
- maks. 50 kg totalområdet

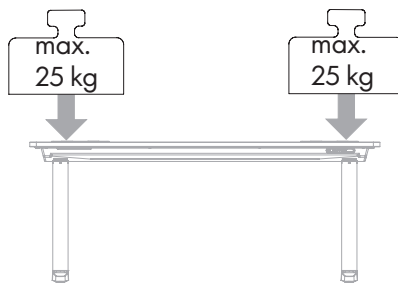

Støynivå

Støynivået ved bruk er maks. 57–65 dBA.

Sikkerhet ved bordet

⚠️ FORSIKTIG! Unngå fare for kvesting av personer og gjenstander:

- Stå litt unna bordet ved høydejustering.
- Sett ingen gjenstander under bordet ved høydejustering.

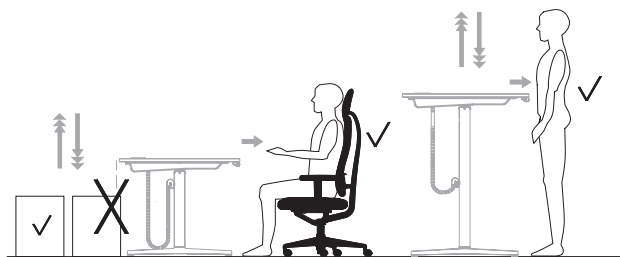

Høydeområde

65 cm - 125 cm

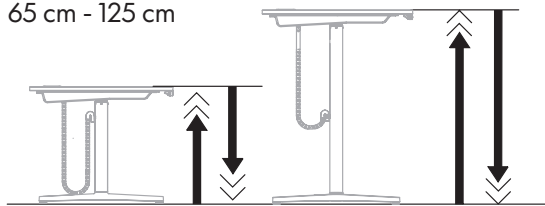

Elektrisk nyttebedrift

⚠️ FORSIKTIG! Unngå fare for personskader eller materielle skader forårsaket av nettbetinget overspenning.

- Ta hensyn til Vitras generelle råd for elektrifisering. 710 254 24. Der finner du informasjon om nasjonalt tillatt nyttebedrift.

NO

Bord EU-land	Nyttebedrift
160x80 cm, 180x80 cm 180x90 cm 140x70 cm 200x100 cm	3600 W(drift 300 W)
Bord GB-land	Nyttebedrift
160x80 cm, 180x80 cm 180x90 cm 140x70 cm 200x100 cm	3000 W(drift 300 W)
Bord CH-land	Nyttebedrift
160x80 cm, 180x80 cm 180x90 cm 140x70 cm 200x100 cm	2300 W(drift 300 W)
Bord -USA	Nyttebedrift
160x80 cm, 180x80 cm 180x90 cm 140x70 cm 200x100 cm	1875 W(drift 300 W)

Produktbeskrivelse

NO

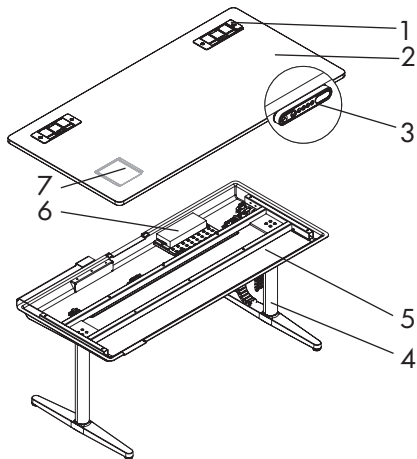

1 Plategjennomføring "Port"

2 Bordplate

3 Handset/Handset med lagringsfunksjon

4 Understell inkl. teleskopstyring (motor)

5 Kabelkanal

6 Styring

7 Oppbevaringsplass til denne bruksanvisningen

Tekniske data

Styring CBD6S til bord 160x80 cm/180x90 cm/140x70 cm/200x100 cm

U In : 230 V~ , 50 Hz

P In : 300 W

U Out: 12 V---40 V---

Styring CBD6S til bord 160x80 cm/180x90 cm/140x70 cm/200x100 cm

U In : 120 V~ , 60 Hz

P In : 300 W

U Out: 12 V---40 V---

Handset-beskrivelse

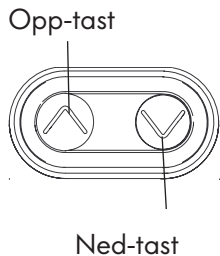
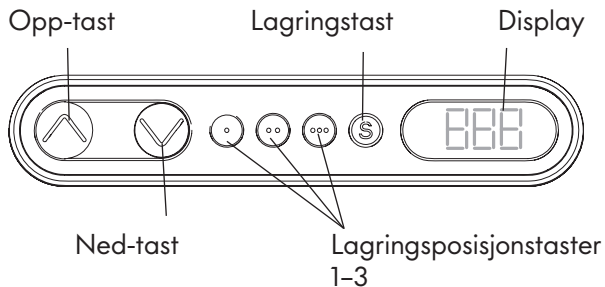

Igangsetting

Før førstegangs bruk må du gjennomføre en reset på bordet ditt.

Gjennomføre reset

Når bordet kjøres nedover, stopper det automatisk like før sluttposisjonen. Deretter beveger bordet seg tydelig tregere inntil det har nådd sluttposisjonen. Når sluttposisjonen er nådd, går bordet automatisk litt tilbake igjen. For å nå sluttposisjonen, trykk på tasten „Ned“, og hold den nede inntil bordet stopper automatisk. Gjenta deretter denne prosessen en gang til.

Så snart bordet har stoppet i sluttposisjonen, skal du slippe opp tasten „Ned“ i 2–3 sekunder. Trykk deretter direkte på tasten og hold den nede i ytterligere 6–8 sekunder. Bordet kjører litt opp og ned under reset.

Dersom du slipper opp tasten „Ned“ før reset er utført, avbrytes reset og du må gjenta prosedyren. Dersom reset er avbrutt, kan du ikke kjøre apparatet opp. Tasten „Opp“ reagerer ikke.

Høydejustering

Trykk og holde inne tasten „Opp“ eller „Ned“ for å endre høyde på bordet ditt.



Lagre en posisjon

Med denne funksjonen er det mulig å lagre en bestemt bordhøyde. Det kan lagres tre forskjellige bordhøyder. Disse lagrede bordhøydene kan senere innstilles på nytt (se "Kjør til en lagret posisjon").

Still inn ønsket bordhøyde. Den aktuelle høyden vises i displayet (f.eks. 73 cm).

Trykk på lagringstasten «S». Displayet blinker i to sekunder. "S - " vises i displayet.

I løpet av disse to sekundene skal du trykke på en av de ønskede lagringsposisjonstastene (f.eks. «»). "1" vises i displayet.

Etter omtrent to sekunder vises den lagrede bordhøyden (f.eks. 73 cm).

Lagret posisjon

Trykk og hold inne ønsket lagringsposisjonstast (f.eks. «») inntil bordet stopper av seg selv. Hvis lagringsposisjonstasten slippes opp før stopp, blir bordet stående i den aktuelle posisjonen.

Endre displayvisning

Med denne funksjonen kan du endre den viste høyden på displayet, men ikke bordplateposisjonen (for eksempel ved en annen platestyrke enn den som det ble tatt hensyn til ved forhåndsprogrammeringen).

Legg merke til at bordplateposisjonen ikke endrer seg ved denne innstillingsprosessen. Den endrer kun høyden i displayvisningen.

Trykk på tastene «Opp» og «Ned» samtidig, og hold dem nede i fem sekunder. På displayet vises først " --- ", og deretter kobles det om til høydevisning. Innstill høydevisningen med tasten «Opp» eller «Ned».

Etter fem sekunder er høydevisningen innstilt på inntastet bordplateposisjon. Ett blink i displayet signaliserer at posisjonen er lagret. Hvis du skulle bli usikker på bordplatehøyden, anbefaler vi å måle høyden med målebånd.

Problemløsning

Hvis det er feil på bordet når du har trykket på en tast, vises et feilnummer i det blinkende displayet.

NO

Feilnumre	Årsak	Hva du skal gjøre
I displayet vises "E" og feilnummeret "01".	Posisjonstap	1. Gjennomfør en reset. 2. Trekk ut strømforsyningsledningen i 1-2 sekunder før du setter den inn igjen. Gjennomfør nok en reset. Hvis denne feilen opptrer jevnlig, må du trekke ut strømforsyningsledningen. Henvend deg til din Vitra-fagforhandlerpartner.
I displayet vises "E" og feilnummeret "02" eller "28".	Overlast under oppoverkjøring	1. Kjør bordet ned mer enn 10 mm. 2. Nå kan bordet igjen kjøres opp/ned som normalt. Hvis denne feilen opptrer jevnlig, må du trekke ut strømforsyningsledningen. Henvend deg til din Vitra-fagforhandlerpartner.
I displayet vises "E" og feilnummeret "02" eller "29".	Overlast under oppoverkjøring	1. Fjern all last fra bordet. 2. Ta en pause på 18 minutter. Vises fortsatt "E02" i displayet? Henvend deg til din Vitra-fagforhandlerpartner.
I displayet vises "E" og feilnummeret "03".	Overlast under nedoverkjøring	1. Fjern gjenstander som hindrer nedoverkjøring. 2. Ta en pause på 18 minutter. Vises fortsatt "E03" i displayet? Henvend deg til din Vitra-fagforhandlerpartner.
I displayet vises "E" og feilnummeret "16".	Det er trykket på feil tast ved en feiltagelse.	1. Feilnummeret E16 vises bare så lenge tasten holdes inne. 2. Nå kan bordet igjen kjøres opp/ned som normalt.

Problemløsning

NO

Feilnumre	Årsak	Hva du skal gjøre
I displayet vises "E" og et annet feilnummer.	Intern feil	Henvend deg til din Vitra-fagforhandlerpartner.
I displayet vises "E" og feilnummeret "40".	Overbelastning under høydejustering	1. Feilnummeret E40 vises bare så lenge tasten holdes inne. 2. Nå kan bordet igjen kjøres opp/ned som normalt.
Motor, styring, teleskopstyring eller Handset fungerer ikke.	Dårlig pluggkontakt Motordefekt Styringsdefekt Handset-defekt Innmatningsledning defekt	Henvend deg til din Vitra-fagforhandlerpartner.
Bordet kan ikke kjøres opp/ned.	Strømprudd	1. Trekk ut strømforsyningsledningen i 1–2 sekunder. 2. Gjennomfør en reset.

Vedlikehold

Bordet trenger ikke noe spesielt vedlikehold.

Pleie

Slik unngår du skader og skrap i bordet og opprettholder funksjonen:

- Fjern støv og smuss fra overflatene på bordet en gang i måneden.
- Rengjør bordet med en fuktig klut og skånsomt rengjøringsmiddel. Rengjøringsmiddelet må ha en pH-verdi på mellom 6–8. Bruk ikke alkaliske eller sure rengjøringsmidler.

Du finner mer informasjon om pleie på nettet: <http://www.vitra.com> eller ta kontakt med din Vitra-forhandler.

Du finner mer informasjon om hvordan du sikrer at våre produkter holder seg fine og fungerer i lang tid på nettet: <http://www.vitra.com/sustainability>.

Bruksopphold

Bordet tas ut av drift når du trekker ut strømledningen.

Bruk monteringsanvisningen når du skal demontere bordet. Demonteringen foregår i motsatt rekkefølge av monteringen.

Kassering

Elektriske komponenter og bestanddeler må kasseres på oppsamlingssteder for elektrisk avfall. Alle andre bestanddeler må kasseres i samsvar med avfallsforskriftene i ditt land. Du finner mer informasjon om miljø i brosjyren "Vitro og miljøet". Henvend deg til din Vitro-fagforhandlerpartner.

Reservedeler

Henvend deg til din Vitro-fagforhandlerpartner.

Tilbehør

Er du interessert i tilbehør? Henvend deg til din Vitro-fagforhandlerpartner.

Verkabelung Variante/Bekabeling variant/Cablaggio variante/Câblage Variante

DE
NL
IT
NO

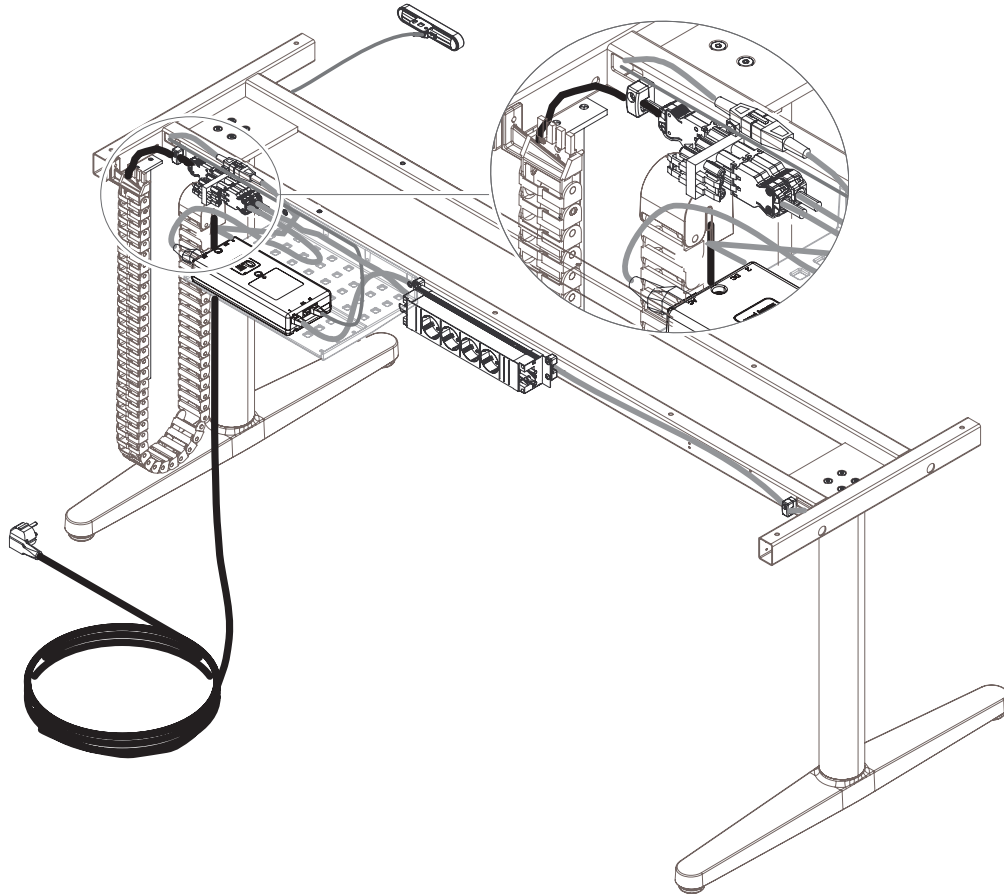

Verkabelung Variante/Bekabeling variant/Cablaggio variante/Câblage Variante

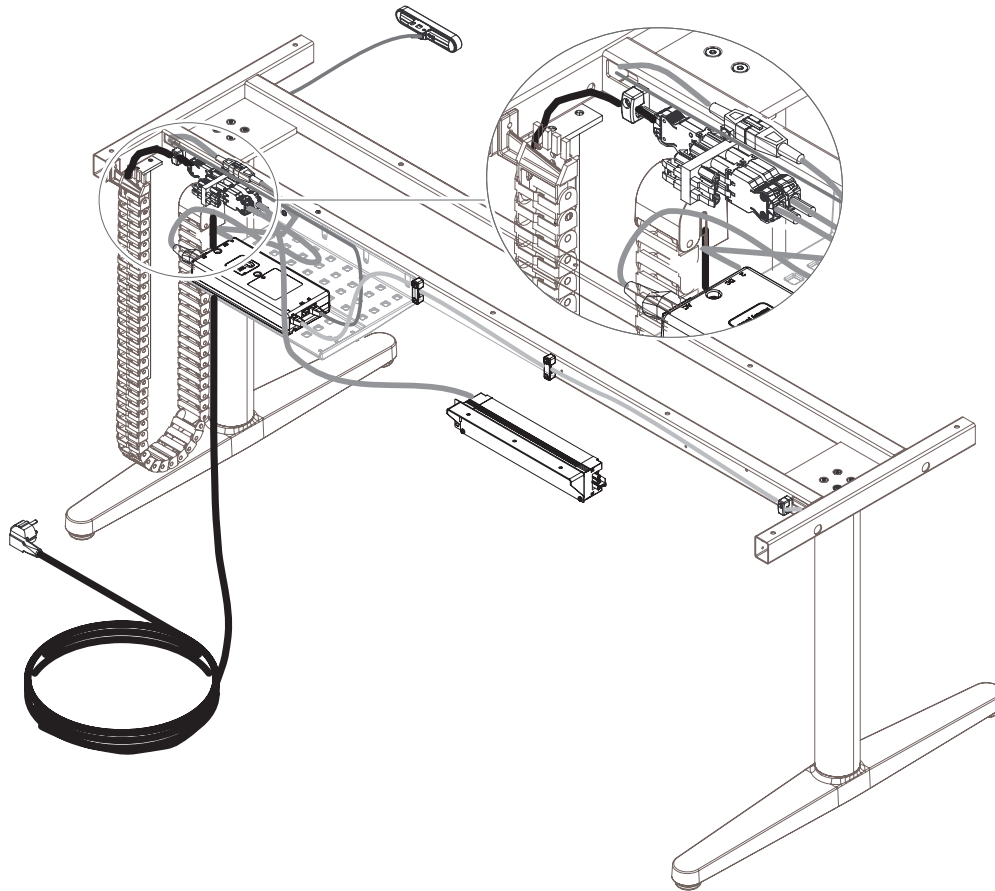

Verkabelung Variante/Bekabeling variant/Cablaggio variante/Câblage Variante

DE
NL
IT
NO

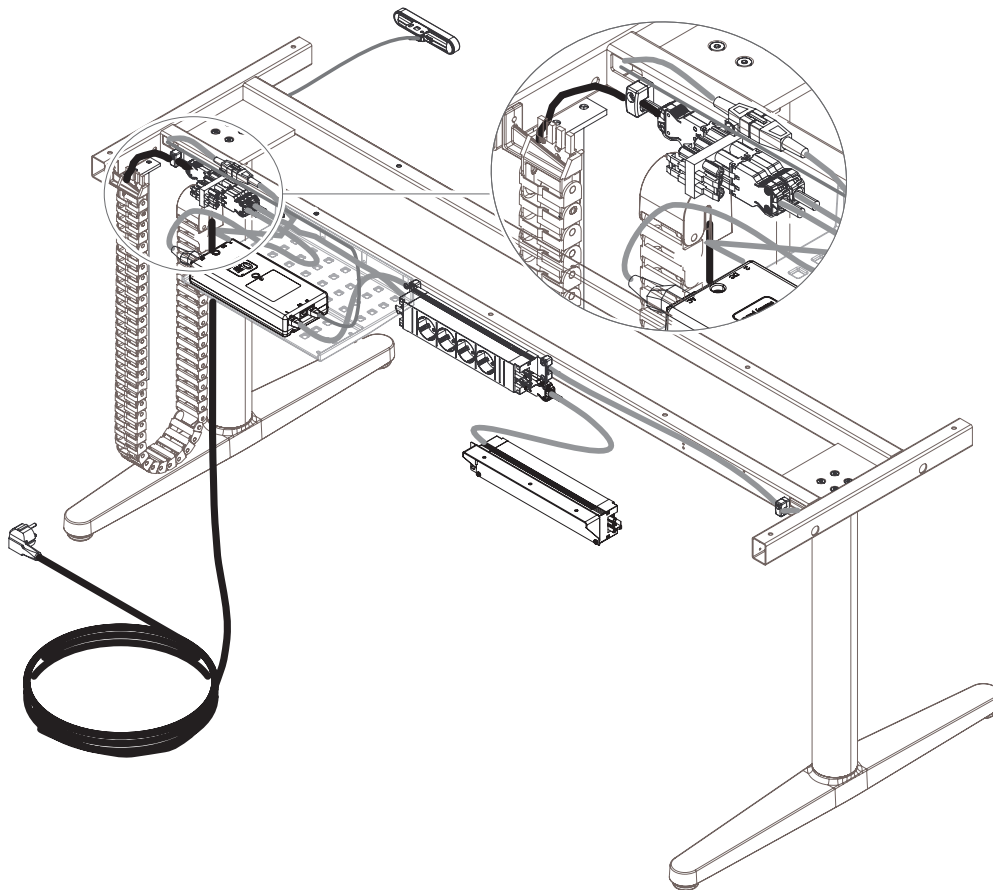

Verkabelung Variante/Bekabeling variant/Cablaggio variante/Câblage Variante

DE
NL
IT
NO

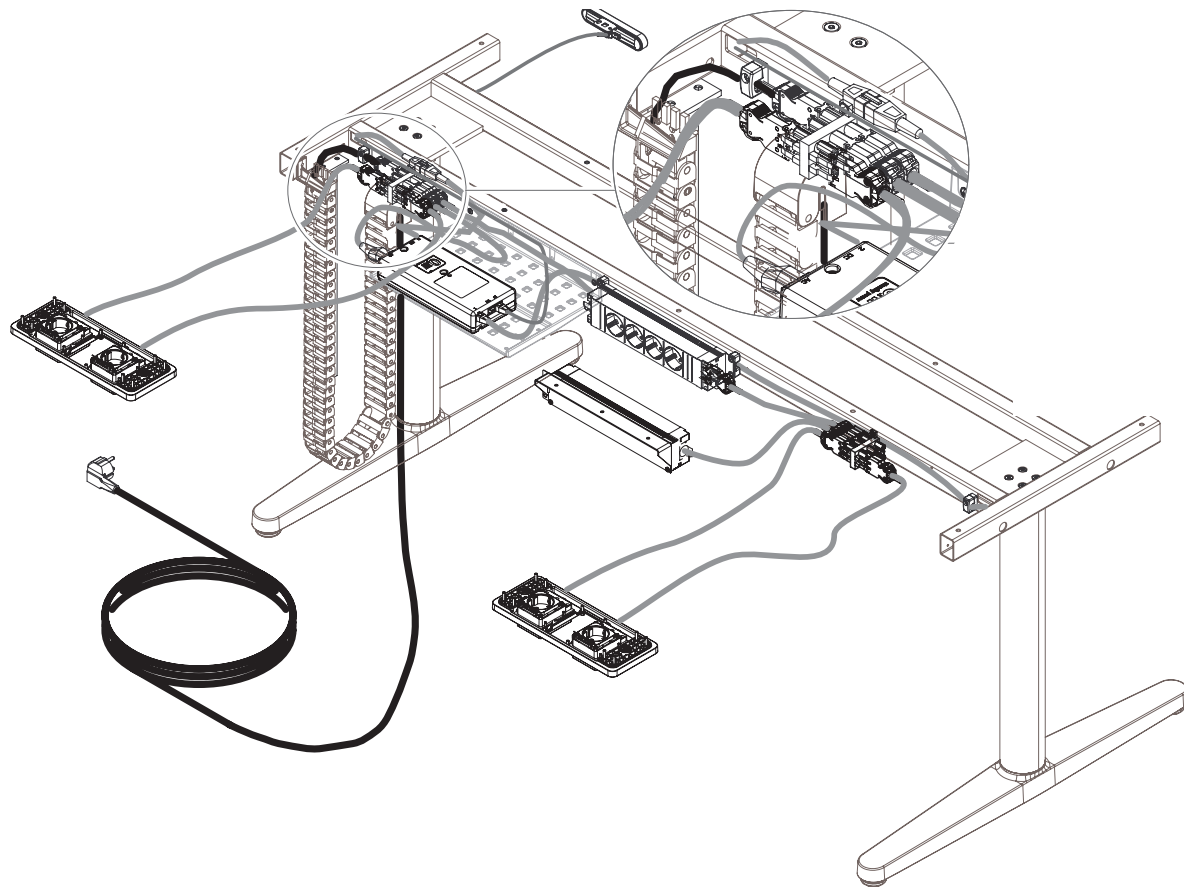

DE Konformitätserklärung



Vitra GmbH Charles Eames Straße 2 79576 Weil am Rhein	vitra.
EG - Konformitätserklärung im Sinne der EG-Maschinen-Richtlinie 2006/42/EG, Anhang II	
Hiermit erklären wir, dass das nachstehend bezeichnete Gerät in der von uns in Verkehr gebrachten Ausführung der unten aufgeführten EG-Richtlinie entspricht. Bei einer nicht mit uns abgestimmten Änderung oder unsachgemäßem Verwendungszweck verliert diese Erklärung ihre Gültigkeit.	
Bezeichnung des Gerätes:	elektrisch höhenverstellbarer Tisch
Typ:	Tyde Einzeltisch
Baujahr:	2012
Angewendete EG- Richtlinien:	Niederspannungsrichtlinie 2006/95/EG EMV- Richtlinie 2004/108/EG Maschinenrichtlinie 2006/42/EG
Angewendete harmonisierte europäische Normen: EN ISO 12 100 1+2	Sicherheit von Maschinen Teil 1: Grundsätze Terminologie, Methodologie Teil 2: Technische Leitsätze
DIN EN ISO 13857	Sicherheit von Maschinen Sicherheitsabstände gegen das Erreichen von Gefahrenstellen mit den oberen Gliedmaßen
DIN EN 60335-1 A1, A2, A11-16	Sicherheit elektrischer Geräte für den Hausgebrauch und ähnliche Zwecke Teil 1. Allgemeine Anforderungen
DIN EN 527 1-3 DIN EN 349	Büro-Arbeitsfläche Sicherheit von Maschinen, Mindestabstände Quetsch- und Scherstellen
Angewendete nationale Normen: DIN Fachbericht 147 DIN VDE 0100, Teil 724 DIN VDE 1000	Büromöbel - Anforderung und Prüfung Elektrische Anlagen in Möbeln Allgemeine Leitsätze für sicherheitsgerechtes Gestalten technischer Erzeugnisse, Mindestabstände Quetsch- und Scherstellen
DIN 31 001	Sicherheitsgerechtes Gestalten technischer Erzeugnisse, Mindestabstände Quetsch- und Scherstellen
Angewendete technische Spezifikationen	
Prüfgrundlagen für Sitz-/Steharbeitsplätze	
Es gilt immer die jeweilige Fassung der Norm am Ausstellungstag.	
Name der Person die bevollmächtigt ist, die technischen Unterlagen zusammenzustellen: Maik Kühn, Vitra Logistik GmbH, Charles-Eames-Straße 2, D-79576 Weil am Rhein	
Ausstelldatum: 03.09.2012	
Manfred Meier Geschäftsführer	Jürgen Löffler Entwicklungsleiter

EG-conformiteitsverklaring

Vitra GmbH Charles Eames Strasse 2 79576 Weil am Rhein	vitra.
EG-verklaring van overeenstemming als bedoeld in de EG-machinerichtlijn 2006/42/EG, bijlage II	
Hiermee verklaren wij dat het hierna omschreven apparaat in de door ons op de markt gebrachte uitvoering voldoet aan de hieronder vermelde EG-richtlijn. In geval van een wijziging die niet door ons werd goedgekeurd of bij ondoelmatig gebruik, verliest deze verklaring haar geldigheid.	
Omschrijving van het apparaat:	elektrisch in de hoogte verstelbare tafel
Type:	enkele tafel Tyde
Bouwjaar:	2012
Toegepaste EG-richtlijnen:	Laagspanningsrichtlijn 2006/95/EG EMC-richtlijn 2004/108/EG Machinerichtlijn 2006/42/EG
Toegepaste geharmoniseerde Europese normen: EN ISO 12 100 1+2	Veiligheid van machines Deel 1: Basisbegrippen, methodologie Deel 2: Technische richtlijnen
DIN EN ISO 13857	Veiligheid van machines Veilige afstanden van gevaarlijke zones voor de bovenste ledematen
DIN EN 60335-1 A1, A2, A11-16	Veiligheid van elektrische apparaten voor huishoudelijk gebruik en soortgelijke doeleinden Deel 1. Algemene vereisten
DIN EN 527 1-3 DIN EN 349	Bureaufelie Veiligheid van machines, minimumafstanden om kneuzingen en schaaftwonden te voorkomen
Toegepaste nationale normen: DIN Fachbericht 147 DIN VDE 0100, Teil 724 DIN VDE 1000	Vereisten en testprocedures voor bureaumeubelen Elektrische voorzieningen in meubelen Algemene richtlijnen voor de veilige vormgeving van technische producten, minimumafstanden om kneuzingen en schaaftwonden te voorkomen
DIN 31 001	Veilige vormgeving van technische producten, minimumafstanden om kneuzingen en schaaftwonden te voorkomen
Toegepaste technische specificaties	
Testprincipes voor zit-/stawerkplekken	
Steeds geldt de betreffende versie van de norm op de datum van uitreiking.	
Naam van de persoon die gemachtigd is om de technische documentatie samen te stellen: Maik Kühn, Vitra Logistik GmbH, Charles Eames Straße 2, D-79576 Weil am Rhein	
Datum van uitreiking: 03.09.2012	
Manfred Meier Zaakvoerder	Jürgen Löffler Hoofd Ontwikkeling

Dichiarazione di conformità CE

Vitra GmbH Charles Eames Straße 2 79576 Weil am Rhein	
Dichiarazione di conformità CE ai sensi della Direttiva Macchine CE 2006/42/CE, Allegato II Si dichiara che l'apparecchiatura specificata di seguito nella versione da noi messa in commercio ottempera alla Direttiva CE sotto indicata. L'apporto di modifiche senza la nostra autorizzazione o l'uso improprio annulla la validità della presente dichiarazione.	
Denominazione dell'apparecchio:	Tavolo regolabile elettricamente in altezza
Modello:	Tavolo singolo Tyde
Anno di fabbricazione:	2012
Direttive CE applicate:	Direttiva Bassa Tensione 2006/95/CE Direttiva EMC 2004/108/CE Direttiva Macchine 2006/42/CE
Norme europee armonizzate applicate: EN ISO 12 100 1+2	Sicurezza del macchinario Parte 1: Terminologia di base, metodologia Parte 2: Principi tecnici
DIN EN ISO 13857	Sicurezza del macchinario Distanze di sicurezza per impedire il raggiungimento di zone pericolose con gli arti superiori
DIN EN 60335-1 A1, A2, A11-16	Sicurezza degli apparecchi elettrici per uso domestico e similare Parte 1: Requisiti generali
DIN EN 527 1-3 DIN EN 349	Sicurezza del macchinario, distanze minime da punti di schiacciamento e cesoamento
Norme nazionali applicate: Relazione tecnica DIN 147 DIN VDE 0100, Parte 724 DIN VDE 1000	Mobili per ufficio – Requisiti e metodi Impianti elettrici nei mobili Principi generali per la progettazione sicura di prodotti tecnici, distanze minime da punti di schiacciamento e cesoamento
DIN 31 001	Progettazione sicura di prodotti tecnici, distanze minime da punti di schiacciamento e cesoamento
Specifiche tecniche applicate	
Principi di verifica per postazioni di lavoro sedute/in piedi	
Vale sempre la rispettiva versione della norma in vigore il giorno dell'emissione del presente documento.	
Nome della persona autorizzata a raccogliere la documentazione tecnica: Maik Kühn, Vitra Logistik GmbH, Charles-Eames-Straße 2, D-79576 Weil am Rhein	
Data di emissione:	03/09/2012
Manfred Meier Administratore delegato	Jürgen Löffler Responsabile sviluppo

EUs konformitetserklæring

Vitra GmbH Charles Eames Straße 2 79576 Weil am Rhein, Tyskland	
EUs konformitetserklæring i henhold til EU-maskindirektiv 2006/42/EU, vedlegg II Herved erklærer vi at apparatet som beskrives nedenfor, og som vi omsetter, er i samsvar med de EU-direktiver som er oppført nedenfor. Hvis det foretas en forandring eller skjer en endring i bruksformålet som ikke er avtalt med oss, mister denne erklæringen sin gyldighet.	
Apparatbetegnelse:	elektrisk høydejusterbart bord
Type:	Tyde enkeltbord
Produksjonsår:	2012
Anvendte EU-direktiver:	Lavspenningsdirektiv 2006/95/EU EMC-direktiv 2004/108/EU Maskindirektiv 2006/42/EU
Anvendte, harmoniserer europeiske normer: EN ISO 12 100 1+2	Maskiners sikkerhet Del 1: Prinsipper, terminologi, metoder Del 2: Tekniske veiledningsprinsipper
DIN EN ISO 13857	Maskiners sikkerhet Sikkerhetsavstander for ikke å nå farlige steder med de øverste lemmene
DIN EN 60335-1 A1, A2, A11-16	Sikkerhet til elektriske apparater for husbruk og lignende formål del 1: Generelle krav
DIN EN 527 1-3 DIN EN 349	Kontorarbeidsbord Maskiners sikkerhet, minsteavstander for klemme- og skjæresteder
Anvendte nasjonale normer DIN-fagrapport 147 DIN VDE 0100, del 724 DIN VDE 1000	Kontromøbler – krav og kontroll Elektriske anlegg i møbler Generelle veiledningsprinsipper for sikker montering av tekniske produkter, minsteavstander for klemme- og skjæresteder
DIN 31 001	Sikkerhetsriktig produksjon av tekniske produkter, minsteavstand for klemme- og skjæresteder
Anvendte tekniske spesifikasjoner	
Kontrollgrunnlag for sette-/stærbeidsplasser	
Det er alltid den til enhver tid gjeldende versjonen av normen på monteringsdagen som gjelder.	
Navnet på personen som er bemyndiget til å utarbeide den tekniske dokumentasjonen: Maik Kühn, Vitra Logistik GmbH, Charles-Eames-Straße 2, D-79576 Weil am Rhein	
Utarbeidet dato:	03.09.2012
Manfred Meier Forretningsfører	Jürgen Löffler Utviklingsleder

vitra.