

Playns Cluster

Instruction for use

Gebrauchsanweisung

Mode d'emploi

Istrucciones para el uso

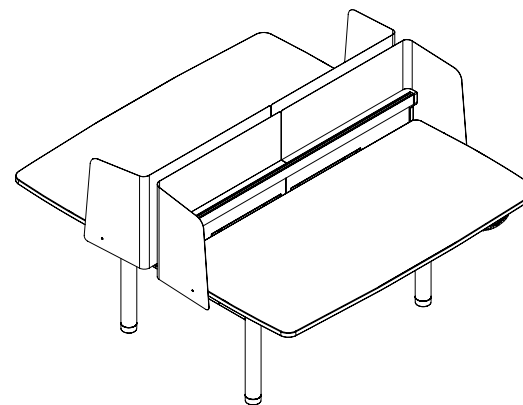

vitra.

Table of contents/Inhalt/Table des matières/Tabla de materias

EN

3—3	General
4—6	Safety Instructions
7—7	Device Description / EC Declaration of Conformity
8—8	Commissioning / Decommissioning
9—11	Memory Function
12—12	Troubleshooting
13—13	Maintenance / Accessoires / Replacement Parts / Disposal
47—47	On desk cable management
51—51	Maintenance

DE

14—14	Allgemeines
15—17	Sicherheitshinweise
18—18	Gerätebeschreibung / EG-Konformitätserklärung
19—19	Inbetriebnahme / Ausserbetriebnahme
20—22	Speicherfunktion
23—23	Störungsbehebung
24—24	Wartung / Zubehör / Ersatzteile / Entsorgung
47—47	Handhabung der Übertischverkabelung
51—51	Pflege

FR

25—25	Généralités
26—28	Consigne de sécurité
29—29	Description de l'appareil / Déclaration de conformité CE
30—32	Mise en service / Mise hors service
33—33	Fonction mémoire
34—34	Dépannage
35—35	Maintenance / Accessoires / Pièces de rechange / Elimination
47—47	Manipulation du câblage passant au-dessus de la table
51—51	Entretien



ES

36—36	Observaciones generales
37—39	Advertencia de seguridad
40—40	Descripción de la unidad / Declaración de conformidad CE
41—41	Puesta en servicio / Puesta fuera de servicio
42—44	Función de almacenamiento
45—45	Reparación de averías
46—46	Mantenimiento / Accesorios / Repuestos / Eliminación
47—47	Manejo del cableado que va sobre la mesa
51—51	Cuidado

General

These Instructions for Use must always be available on the table and must be read and used by every person who works with the table.

Explanation of warning symbols

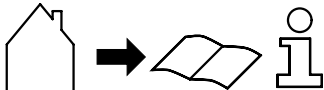
 Warning!	Refers to a potentially dangerous situation. If not avoided, it could lead to death or severe injuries.
 Caution!	Refers to a potentially dangerous situation. If not avoided, it could lead to light or minor injuries.
 Note!	Refers to a potentially dangerous situation. If not avoided, it could lead to damage of property.
	Refers to office furniture for commercial areas. For indoor use (0-30° C). Also indicates that the reader should refer to these instructions for use.

EN

For Service questions, contact your Vitra specialist retailer on-site or your Vitra international subsidiaries. You can find their addresses at www.vitra.com.

We hope you enjoy your new Playns and thank you for choosing Vitra.

Safety Instructions

General

All of the following safety instructions must be observed in full. Improper operation of the device can lead to dangerous situations for persons and property.

Intended use

Your product may only be used as a height-adjustable table under observation of the general due diligence and according to the intended use. Any other use increases the risk of accidents.

Qualification of the user

This device is not intended for use by persons (including children) with limited physical, sensory or mental capabilities or lack of experience and / or knowledge, unless they are supervised by a person responsible for their safety or receive instruction from this person on the use of the device. Children should be supervised to make sure they do not play with the device.

Foreseeable misuse

The following points must be observed to prevent the drive from overheating: An interruption of at least 18 minutes is required after the maximum duty cycle of 2 minutes.

No devices may be operated in potentially explosive atmospheres.

No liquid may be allowed to enter the plug connections.

Disconnect the power supply during assembly and maintenance work.

Before linking up your product to the socket it is necessary to read the general electrification note (Vitra. 710 254 24).

Make sure that the power cord is not damaged. The motor control unit may not be operated with a damaged power cord.

During a storm or before a longer absence, unplug the power cord from the power supply. Otherwise, the device may be damaged by surges in the power supply.

Procedure in case of malfunctions

Immediately disconnect the power supply if malfunctions occur, e.g., development of smoke or odours, or unusual noises. Contact your Vitra specialist retailer.

In case of faults or failure, please contact your Vitra specialist retailer.

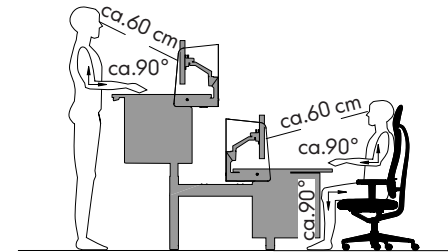

Safety Instructions

Ambient conditions for the installation site

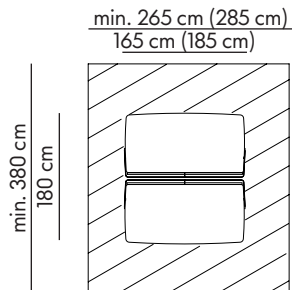

Load

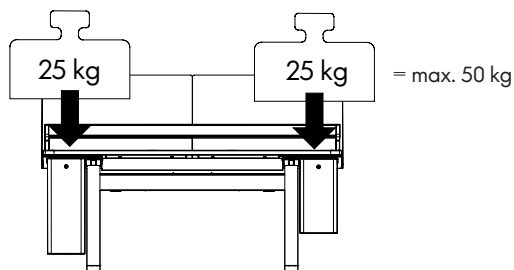

Caution!

Overloading the table compromises the function.
Mounted accessories and flat screens reduce the allowed maximum weight.

Safety Instructions

Safety instructions on the product

Attach the sticker on the device near the power cord.

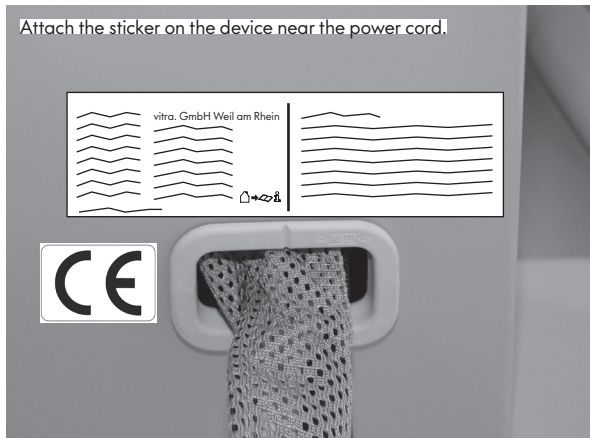

⚠ Make sure that no one is in the movement range of the table during height adjustment.	⚠ Zorg dat sich bij de hoogteverstelling geen personen in het bewegingsgebied bevinden.
⚠ Make sure that no one is in the movement range of the table during height adjustment.	⚠ Zorg dat sich bij de hoogteverstelling geen personen in het bewegingsgebied bevinden.
⚠ Achten Sie bei der Höhenverstellung auf Personen im Verkehrsbereich.	⚠ Durante la regolazione in altezza fare attenzione alle persone presenti nella zona di spostamento.
⚠ Achten Sie bei der Höhenverstellung auf Personen im Verkehrsbereich.	⚠ Durante la regolazione in altezza fare attenzione alle persone presenti nella zona di spostamento.
⚠ Assurez-vous, lors des déplacements en hauteur, que personne ne se trouve dans la zone de déplacement.	⚠ Pâse at l'ajustement en hauteur, que personne ne se trouve dans la zone de déplacement.
⚠ Assurez-vous, lors des déplacements en hauteur, que personne ne se trouve dans la zone de déplacement.	⚠ Pâse at l'ajustement en hauteur, que personne ne se trouve dans la zone de déplacement.
⚠ Que no haya personas dentro de la zona de desplazamiento al regular la altura.	⚠ Zajiňte, že během úspůsobování výšky se žádné osoby nenacházejí v nebezpečné oblasti.
⚠ Que no haya personas dentro de la zona de desplazamiento al regular la altura.	⚠ Zajiňte, že během úspůsobování výšky se žádné osoby nenacházejí v nebezpečné oblasti.

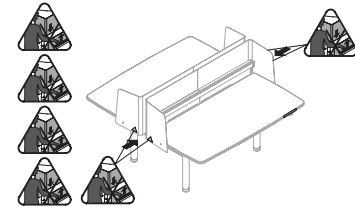

For height adjustment

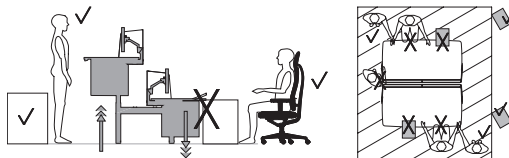

Caution!

In spite of protections, there can be a danger of crushing because all components in the device work together to shut off the motor, not just the motor control unit. Take people and objects within the operating range into consideration when setting the height of the device.

Device Description

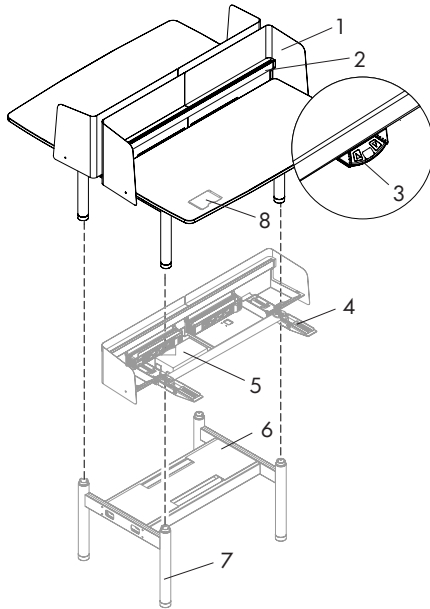

- Screens (1)
- Mounting rail for accessories (2)
- Handset/handset with save function (3)
- Technical tray set (4)
- Control (5)
- Installation unit (6)
- Telescopic guide (Motor) (7)
- Storage for these Instructions for Use (8)



Vitra GmbH Charles Eames Straße 2 79576 Weil am Rhein		
EG – Declaration of Conformity		
We hereby declare that the device mentioned below in the version which we have brought to market conforms with the EU Directive stated below. This declaration shall cease to be valid should the device be altered without consulting us or in the case of improper alterations.		
Description of the device:	Electrically height-adjustable table	
Type:	Playns	
Year of construction:	→ Production label	
Applicable EU Directives:	Low-voltage Directive 73/23/EWG EMV Directiv. 89/336/EWG Machine Directive 98/37/EG (pursuant to Annex II B)	
Applicable harmonized EU standards:	EN ISO 12 100 1+2 EN 294 DIN EN 60335-1 A1, A2, A11-16 DIN EN 527 1-3 DIN EN 349	
National standards applied:	Office furniture – requirements and testing Office workstations - surfaces Electrical equipment in furniture General guidelines for design technical products with safety in mind (minimum distance to prevent crushing) Designing technical products with safety in mind, minimum distance to prevent crushing of upper limbs Office furniture – tables for standing activities – measurements	
Technical specifications applied	BGR 234 ZH 1/636, vers. 01.1976 ZH 1/618, vers. 10.1980	
The respective version of the standard valid on the date of declaration shall apply.		
Date of declaration:	01.12.2009	
 Managing Director	 Technical Director	

EN

Commissioning/Decommissioning

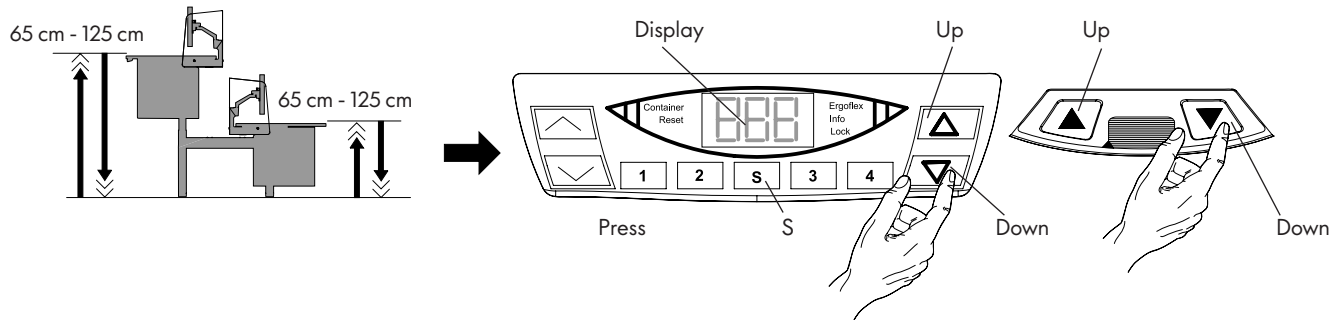

Drive up/down

Reset your device before using it for the first time by lowering it until it stops(Reset).

Decommissioning

Your device is decommissioned by switching off the power supply.

Reset

Since the control unit automatically shifts into energy saving mode after a few seconds, this should first be deactivated. Briefly press the up or down key.

Then press and hold the up and down keys simultaneously.

After 2 seconds, the reset process will begin - your device will begin to move downwards and this should continue until it reaches its lowest position.

Memory Function

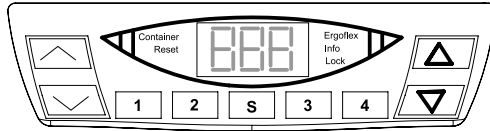

Saving a position

A specific desk height (position) can be saved using this function. 4 different positions can be saved. These saved positions can be reset later (See Adjusting the desk to a saved position).

Raise or lower the tabletop to the desired position. The current height will be shown on the display (e.g. 73 cm).

Press the Save key. The display will show «S -» (e.g. 2).

Press the desired save position number. The display will show «S 2».

An audible double click will confirm that the saving procedure was successful.

After about 2 seconds, the saved tabletop height will be shown (e.g. 73 cm).

Adjusting the desk to a saved position

Press and hold 1, 2, 3 or 4 until the desk stops on its own.

Note: If the position key is released before the stop position is reached, the desk will remain in the current position.

Changing the height display of the tabletop position

This function can be used to change the height shown on the display but not the actual position of the tabletop (e.g. when using a different panel thickness than foreseen in the pre-programmed information). Note that this setting change does not alter the actual position of the tabletop. It only affects the height shown on the display.

Press the Save key. The display will show «S -».

Press the down key for about 10 seconds. The display will begin to blink.

Now set the height using the up and down keys.

Press the Save key S. The height to be shown for the current tabletop position is now set.

Memory Function

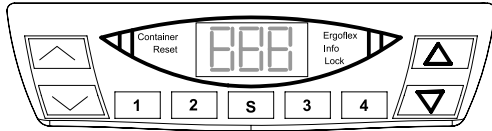

Container stop and shelf stop

These functions can be used to limit the distance the table will go up or down, e.g. if there is a container beneath the table.

Note: The container stop position can only be saved in the lower half of the table's movement range and the shelf stop position can only be saved in the upper half of its movement range.

Saving a container stop or shelf stop position

Using the up or down key, raise or lower the table to achieve the desired position of the new container stop or shelf stop position.

Press the S key. The display will show «S -».

Within the next 5 seconds, press the up key and hold it for at least 5 seconds. An audible double click will confirm that the saving procedure was successful.

Deleting a container stop or shelf stop position

Using the up or down key, raise or lower the tabletop to the upper half or lower half of its movement range.

Press the S key. The display will show «S -».

Within the next 5 seconds, press the down key and hold it for at least 5 seconds. An audible single click will confirm that the deleting procedure was successful.

Reverse cm(S 1)/Zoll(S 5)

Simultaneously press the 1, 2 and up keys. Hold them for about 3 seconds. The display will show «S 1».

Keep the keys pressed until the display shows «S 5».

Then press the S key.

Memory Function



Container stop and shelf stop

These functions can be used to limit the distance the table will go up or down, e.g. if there is a container beneath the table.

Note: The container stop position can only be saved in the lower half of the table's movement range and the shelf stop position can only be saved in the upper half of its movement range.

Saving a container stop or shelf stop position

Using the up or down key, raise or lower the table to achieve the desired position of the new container stop or shelf stop position.

Press the S key. The display will show «S -».

Within the next 5 seconds, press the up key and hold it for at least 5 seconds. An audible double click will confirm that the saving procedure was successful.

Deleting a container stop or shelf stop position

Using the up or down key, raise or lower the tabletop to the upper half or lower half of its movement range.

Press the S key. The display will show «S -».

Within the next 5 seconds, press the down key and hold it for at least 5 seconds. An audible single click will confirm that the deleting procedure was successful.

Troubleshooting

Error	Cause	Remedy
Motor, transformerTelescopic guide or handset does not work	Bad plug contact Motor faulty Transformer faulty Handset faulty Feeder line faulty	Contact your Vitra specialist retailer. Contact your Vitra specialist retailer. Contact your Vitra specialist retailer. Contact your Vitra specialist retailer. Contact your Vitra specialist retailer.
Table can no longer be driven upwards		1. Turn off the power to the unit and wait 1–2 seconds before turning it back on. 2. see Commissioning and Reset
	Power failure	see Commissioning and Reset
The display will show «HOT».	Overheating will activate the overheating protection.	Wait until the motor control unit has cooled down and the display no longer shows «HOT». The motor control unit is then ready for operation again.
The display shows «E» followed by an error code.	Internal error	Contact your Vitra retailer.
The display shows the error code «E 81».	Internal error	1. Reset the unit. 2. Turn off the power to the unit and wait 1–2 seconds before turning it back on. If this error appears regularly, unplug the power cord. Contact your Vitra retailer.
The display shows the error code «E 55» or «E 56».	The motor groups cannot be synchronised.	1. Remove all loads from the device. 2. Reset the unit. Does the display still show «E 55» or «E 56»? Contact your Vitra retailer.
The display shows the error code «E 67».	Voltage is too high	1. Turn off the power to the unit. 2. Contact your Vitra retailer.

Maintenance



Warning!

Electrical equipment may only be opened or replaced by a qualified electrician. Rebuilding and changes to the transmission and the headset are not allowed.

No components are subject to specific maintenance.

Accessories/Replacement Parts

Accessories that can be mounted on the mounting rail include a storage box and an adapter for a monitor mount or a Belux lamp holder. A desk pad for the desktop is an additional accessory, as are a CPU box and a personal box, which are mounted under the desktop.

Contact your Vitra retailer if you have any questions or would like to order spare parts.

Disposal



Electrical component parts and components must be disposed of at a collection point for electronic waste.

All other components must be disposed of according to national waste regulations. See the Vitra and the Environment brochure for ecological information. Contact your Vitra specialist retailer.

Allgemeines

Diese **Gebrauchsanweisung** muss ständig am Tisch verfügbar sein und ist von jeder Person zu lesen und anzuwenden, die mit dem Tisch arbeitet.

Erläuterung der Warnsymbole

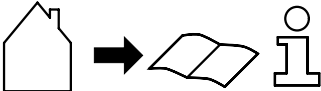
 Warnung!	Bezeichnet eine möglicherweise gefährliche Situation. Wenn sie nicht gemieden wird, können Tod oder schwerste Verletzungen die Folge sein.
 Vorsicht!	Bezeichnet eine möglicherweise gefährliche Situation. Wenn sie nicht gemieden wird, können leichte oder geringfügige Verletzungen die Folge sein.
 Hinweis!	Bezeichnet eine möglicherweise gefährliche Situation. Wenn sie nicht gemieden wird, können Sachschäden die Folge sein.
	Bezeichnet den Hinweis «Büromöbel im gewerblichen Bereich». Nutzbar für den Innenbereich(0–30 °C). Bezeichnet ausserdem den Hinweis auf diese Gebrauchsanweisung.

Für Service-Fragen wenden Sie sich an Ihren Vitra-Fachhandelspartner vor Ort oder an Ihre Vitra-Ländergesellschaften. Die Adressen finden Sie unter www.vitra.com.

Wir wünschen Ihnen viel Freude mit Ihrem neuen Playns und bedanken uns für Ihr Vertrauen in Vitra.

Sicherheitshinweise

Allgemeines

Alle folgenden Sicherheitshinweise sind unbedingt zu beachten. Wird das Gerät unsachgemäß betrieben, können Gefahren für Personen und Gegenstände entstehen.

Bestimmungsgemäßer Gebrauch

Ihr Produkt darf unter Beachtung der allgemeinen Sorgfaltspflicht und bestimmungsgemäß nur als höhenverstellbarer Tisch benutzt werden. Bei anderweitigem Einsatz besteht ein erhöhtes Unfallrisiko.

Qualifikation des Benutzers

Dieses Gerät ist nicht dafür bestimmt, durch Personen (einschließlich Kinder) mit eingeschränkten physischen, sensorischen oder geistigen Fähigkeiten oder mangelnder Erfahrung und/oder Wissen benutzt zu werden, es sei denn, sie werden durch eine für ihre Sicherheit zuständige Person beaufsichtigt oder erhalten von ihr Anweisungen, wie das Gerät zu benutzen ist. Kinder sollten beaufsichtigt werden, um sicherzustellen, dass sie nicht mit dem Gerät spielen.

Vorhersehbare Fehlanwendung

Zur Vermeidung einer Überhitzung des Antriebs ist Folgendes zu beachten: Nach der maximalen Einschaltdauer von 2 Minuten ist eine Unterbrechung von mindestens 18 Minuten notwendig.

Es dürfen keine Geräte in explosionsfähiger Atmosphäre betrieben werden.

Es darf keine Flüssigkeit in die Steckverbindungen gelangen.

Bei Montage- und Wartungsarbeiten Stromversorgung abschalten.

Vor der Verkabelung Ihres Produkts muss der allgemeine Elektrifizierungshinweis beachtet werden (Vitra 710 254 24).

Achten Sie darauf, dass das Stromversorgungskabel nicht beschädigt ist. Das Betreiben der Motorsteuerung mit einem beschädigten Stromversorgungskabel ist verboten.

Ziehen Sie bei Gewitter oder bei längerer Abwesenheit das Stromversorgungskabel aus der Steckdose. Andernfalls könnten Geräteschäden durch netzbedingte Überspannung entstehen.

Verhalten bei Funktionsstörungen

Bei Funktionsstörungen wie z.B. Rauch- oder Geruchsentwicklung oder ungewöhnlichen Geräuschen sofort Stromversorgung ausschalten. Wenden Sie sich an Ihren Vitra-Fachhandelspartner.

Im Falle von Störungen oder Betriebsausfällen wenden Sie sich an Ihren Vitra-Fachhandelspartner.

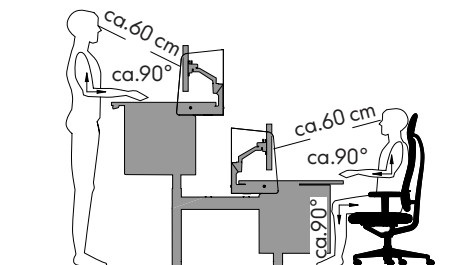

DE

Sicherheitshinweise

Umgebungsbedingungen für den Aufstellungsort

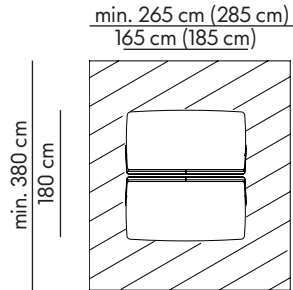

Zuladung

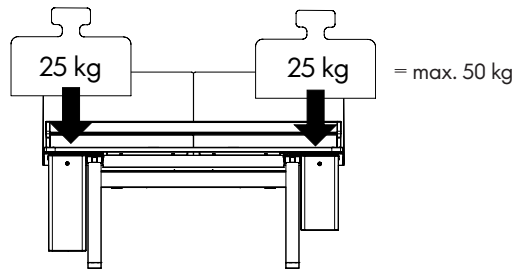

⚠ Vorsicht!

Durch Überladung des Gerätes wird die Funktion beeinträchtigt. Anbau von Zubehör oder Flachbildschirmen reduziert das max. Gewicht.

Sicherheitshinweise

Sicherheitshinweise am Produkt

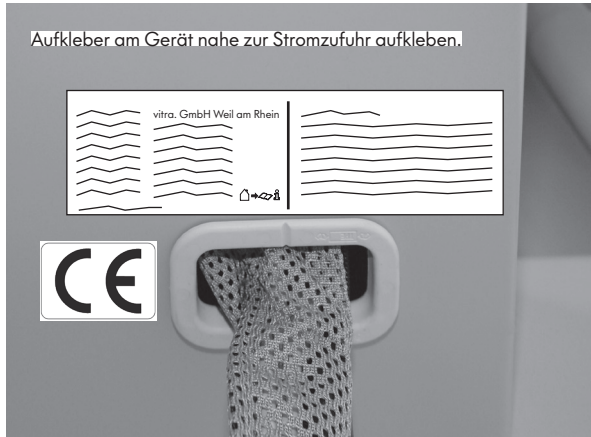

<p>Make sure that no one is in the movement range of the table during height adjustment.</p> <p>Achten Sie bei der Höhenverstellung auf Personen im Verkehrsbereich.</p> <p>Achten Sie bei der Höhenverstellung auf Personen im Verkehrsbereich.</p> <p>Assurez-vous, lors des déplacements en hauteur, que personne ne se trouve dans la zone de déplacement.</p> <p>Assurez-vous, lors des déplacements en hauteur, que personne ne se trouve dans la zone de déplacement.</p> <p>Que no haya personas dentro de la zona de desplazamiento al regular la altura.</p> <p>Que no haya personas dentro de la zona de desplazamiento al regular la altura.</p>	<p>Zorg dat sich bij de hoogteverstelling geen personen in het bewegingsgebied bevinden.</p> <p>Zorg dat sich bij de hoogteverstelling geen personen in het bewegingsgebied bevinden.</p> <p>Durante la regolazione in altezza fare attenzione alle persone presenti nella zona di spostamento.</p> <p>Durante la regolazione in altezza fare attenzione alle persone presenti nella zona di spostamento.</p> <p>Påse at ingen personer er innenfor bordets bevegelsesområde ved høydejustering.</p> <p>Påse at ingen personer er innenfor bordets bevegelsesområde ved høydejustering.</p> <p>Zajetežite. En bāhem uzpūsošvāni vījry se lādān apūty nenochāzāji v nebezpečnē ābāstī.</p> <p>Zajetežite. En bāhem uzpūsošvāni vījry se lādān apūty nenochāzāji v nebezpečnē ābāstī.</p>
--	---

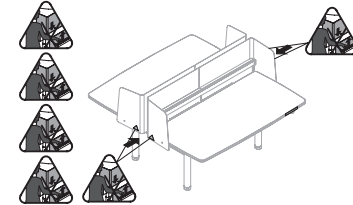

Bei der Höhenverstellung

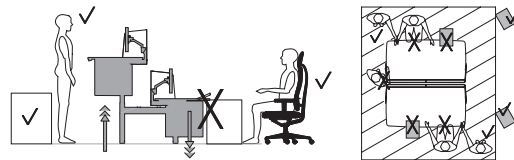

⚠ Vorsicht!

Es kann trotz des Auffahrsschutzes Quetschgefahr bestehen, da für die Motorabschaltung nicht nur die Motorsteuerung, sondern auch das Zusammenwirken aller Komponenten des Gerätes verantwortlich ist. Achten Sie deshalb bei der Höhenverstellung auf Personen und Gegenstände im Verkehrsbereich.

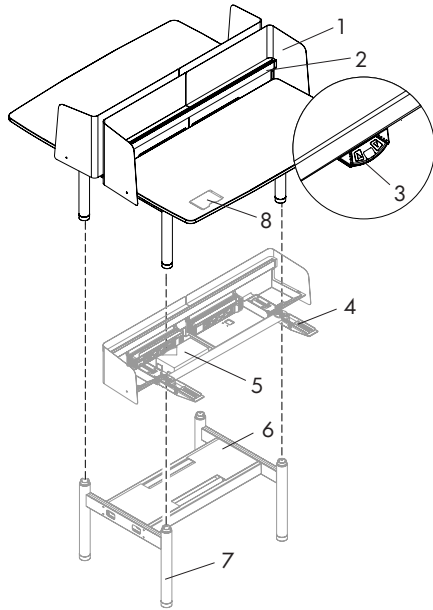

DE

Gerätebeschreibung



- Blenden/Technikabdeckungen (1)
- Accessoires-Schiene (2)
- Handset/Handset mit Speicherfunktion (3)
- Technikwannensatz (4)
- Steuerung (5)
- Installationseinheit (6)
- Teleskopführung (Motor) (7)
- Aufbewahrung für diese Gebrauchsanweisung (8)



Vitra GmbH Charles Eames Straße 2 79576 Weil am Rhein	
EG - Konformitätserklärung	
Hiermit erklären wir, dass das nachstehend bezeichnete Gerät in der von uns in Verkehr gebrachten Ausführung der unten aufgeführten EG-Richtlinie entspricht. Bei einer nicht mit uns abgestimmten Änderung oder unsachgemäßem Verwendungszweck verliert diese Erklärung ihre Gültigkeit.	
Bezeichnung des Gerätes:	elektrisch höhenverstellbarer Tisch
Typ:	Playlans
Baujahr:	→ Produktionsetikett
Angewandete EG- Richtlinien:	Niederspannungsrichtlinie 73/23/EWG EMV- Richtlinie 89/336/EWG Maschinenrichtlinie 98/37 EG (nach Anhang II B)
Angewandete harmonisierte europäische Normen: EN ISO 12 100 1+2 EN 294 DIN EN 60335-1 A1, A2, A11-16 DIN EN 527 1-3 DIN EN 349	Sicherheit von Maschinen Teil 1: Grundsätze Terminologie, Methodologie Teil 2: Technische Leitsätze Sicherheit von Maschinen Sicherheitsabstände gegen das Erreichen von Gefahrenstellen mit den oberen Gliedmaßen Sicherheit elektrischer Geräte für den Hausgebrauch und ähnliche Zwecke Teil 1: Allgemeine Anforderungen Büro-Arbeitstische Sicherheit von Maschinen, Mindestabstände Quetsch- und Scherstellen
Angewandete nationale Normen: DIN Fachbericht 147 DIN 16 555 DIN VDE 0100, Teil 724 DIN VDE 1000 DIN 31 001 DIN 16 550 Angewandete technische Spezifikationen BGR 234 ZH 1/535, Ausg. 01.1976 ZH 1/518, Ausg. 10.1980	Büromöbel - Anforderung und Prüfung Büroarbeitsplätze - Flächen Elektrische Anlagen in Möbeln Allgemeine Leitsätze für sicherheitsgerechtes Gestalten technischer Erzeugnisse, Mindestabstände Quetsch- und Scherstellen Sicherheitsgerechtes Gestalten technischer Erzeugnisse, Mindestabstände Quetsch- und Scherstellen Büromöbel - Tische für stehende Tätigkeiten - Maße Richtlinien für Lagereinrichtungen Sicherheitsregeln für Büroarbeitsplätze Sicherheitsregeln für Bildschirm-Arbeitsplätze
Es gilt immer die jeweilige Fassung der Norm am Ausstellungstag.	
Aussteldatum:	01.12.2009
 Geschäftsführer	 Technischer Leiter

Inbetriebnahme/Ausserbetriebnahme

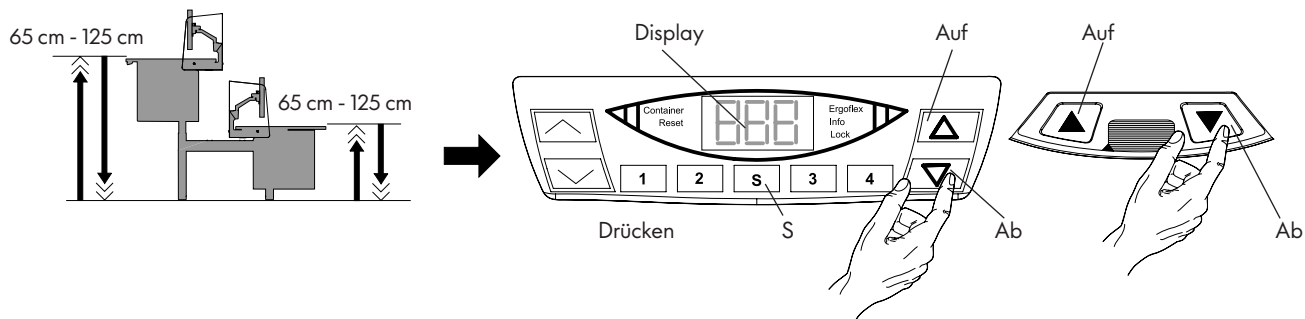

Antrieb Auf/Ab

Ihr Gerät vor dem ersten Gebrauch bis zum Stopp nach unten fahren(Reset).

Ausserbetriebnahme

Ihr Gerät wird ausser Betrieb genommen indem Sie die Stromzufuhr ausschalten.

Reset

Da die Steuerung nach wenigen Sekunden automatisch in den Energiesparmodus schaltet, muss dieser zuerst deaktiviert werden. Drücken Sie dazu kurz die Taste Auf- oder Ab.

Drücken Sie unmittelbar danach die Taste Auf und Ab gleichzeitig und halten Sie diese gedrückt.

Nach 2 Sekunden beginnt der Reset, Ihr Gerät fährt nach unten und muss so lange verfahren werden, bis es seine unterste Position erreicht hat.

DE

Speicherfunktion

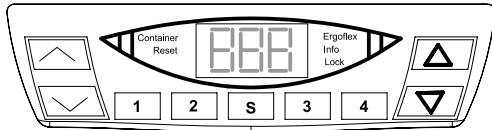

Speichern einer Position

Mit dieser Funktion ist es möglich, eine bestimmte Tischhöhe (Position) zu speichern. Es können 4 verschiedene Positionen gespeichert werden. Diese gespeicherten Positionen können zu einem späteren Zeitpunkt wieder eingestellt werden (siehe Fahren zu einer gespeicherten Position).
Fahren Sie zur gewünschten Tischplattenposition. Am Display wird die aktuelle Höhe angezeigt (z.B. 73 cm).
Drücken Sie die Speichertaste. Am Display wird « S - » angezeigt.
Drücken Sie die gewünschte Speicherpositionstaste (z.B. 2). Am Display wird « S 2 » angezeigt.
Der erfolgreiche Speichervorgang wird mit einem hörbaren Doppelclick bestätigt.
Nach ca. 2 Sekunden wird die gespeicherte Tischplattenposition angezeigt (z.B. 73 cm).

Fahren zu einer gespeicherten Position

Drücken und halten Sie 1, 2, 3 oder 4 bis der Tisch selbstständig stoppt.
Hinweis: Wird die Positionstaste vor dem Stopp losgelassen, bleibt der Tisch an der aktuellen Position stehen.

Höhenanzeige der Tischplattenposition ändern

Mit dieser Funktion können Sie die Höhenanzeige am Display ändern, nicht aber die Tischplattenposition der Tischplatte (z.B. bei einer anderen Plattenstärke als bei der Vorprogrammierung berücksichtigt wurde). Beachten Sie, dass sich bei diesem Einstellvorgang die Tischplattenposition der Tischplatte nicht ändert. Es ändert sich ausschließlich die Höhe in der Displayanzeige.
Drücken Sie die Speichertaste. Am Display wird « S - » angezeigt.
Drücken Sie für ca. 10 Sekunden die Taste Ab. Die Displayanzeige beginnt zu blinken.
Stellen Sie nun mit der Taste Auf oder Ab die Höhenanzeige ein.
Drücken Sie die Speichertaste S. Nun ist die Höhenanzeige auf die eingegebene Tischplattenposition eingestellt.

Speicherfunktion

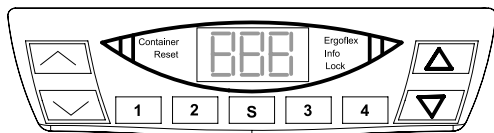

Container-Stop- und Shelf-Stop

Diese Funktionen können eingesetzt werden, um den Fahrbereich des Tisches einzuschränken, wenn z.B. ein Container unter dem Tisch steht.
Hinweis: Die Container-Stop-Position kann nur in der unteren Hälfte des Fahrbereiches und eine Shelf-Stop-Position nur in der oberen Hälfte des Fahrbereiches gespeichert werden.

Speichern einer Container-Stop- und Shelf-Stop-Position

Mit der Taste Auf oder Ab bringen Sie die Tischplatte in jene Position, die Sie als neue Container-Stop- oder Shelf-Stop-Position nutzen möchten.
Drücken Sie S. Am Display wird « S - » angezeigt.
Drücken Sie innerhalb von 5 Sekunden die Taste Auf und halten Sie diese für mindestens 5 Sekunden gedrückt. Der erfolgreiche Speichervorgang wird mit einem Doppelklick bestätigt.

Löschen einer Container-Stop- und Shelf-Stop-Position

Mit der Taste Auf oder Ab bringen Sie die Tischplatte in die untere oder obere Hälfte des Fahrbereiches.
Drücken Sie S. Am Display wird « S - » angezeigt.
Drücken Sie innerhalb von 5 Sekunden die Taste Ab und halten Sie diese für mindestens 5 Sekunden gedrückt. Der erfolgreiche Löschvorgang wird mit einem Einfachklick bestätigt.

DE

Umstellung cm(S 1)/Zoll(S 5)

Drücken Sie gleichzeitig die Tasten 1, 2 und die Taste Auf. Halten Sie die Tasten für ca. 3 Sekunden gedrückt. Am Display wird « S 1 » angezeigt.
Drücken Sie solange die Taste Auf, bis am Display S 5 angezeigt wird.
Danach drücken Sie die Taste S.

Speicherfunktion



Container-Stop- und Shelf-Stop

Diese Funktionen können eingesetzt werden, um den Fahrbereich des Tisches einzuschränken, wenn z.B. ein Container unter dem Tisch steht.

Hinweis: Die Container-Stop-Position kann nur in der unteren Hälfte des Fahrbereiches und eine Shelf-Stop-Position nur in der oberen Hälfte des Fahrbereiches gespeichert werden.

Speichern einer Container-Stop- und Shelf-Stop-Position

Mit der Taste Auf oder Ab bringen Sie die Tischplatte in jene Position, die Sie als neue Container-Stop- oder Shelf-Stop-Position nutzen möchten. Drücken Sie kurz die Tasten Auf und Ab. Lösen Sie die Taste Ab und halten Sie die Taste Auf gedrückt, bis der erfolgreiche Speichervorgang mit einem Doppelklick bestätigt wird.

Löschen einer Container-Stop- und Shelf-Stop-Position

Mit der Taste Auf oder Ab bringen Sie die Tischplatte in die untere oder obere Hälfte des Fahrbereiches.

Drücken Sie kurz die Tasten Auf und Ab. Drücken und halten Sie die Taste Ab für mindestens 5 Sekunden, aber nicht länger als 10 Sekunden gedrückt. Lassen Sie die Taste Ab los. Der erfolgreiche Löschvorgang wird mit einem Einfachklick bestätigt.

Störungsbehebung

Fehler	Ursache	Behebung
Motor, Steuerung, Teleskopführungen oder Handset funktioniert nicht.	schlechter Steckkontakt Motor defekt Steuerung defekt Handset defekt Einspeisleitung defekt	Wenden Sie sich an Ihren Vitra-Fachhandelspartner. Wenden Sie sich an Ihren Vitra-Fachhandelspartner. Wenden Sie sich an Ihren Vitra-Fachhandelspartner. Wenden Sie sich an Ihren Vitra-Fachhandelspartner. Wenden Sie sich an Ihren Vitra-Fachhandelspartner.
Tisch fährt nicht mehr hoch.		1. Die Stromzufuhr ausschalten und nach 1- 2 Sekunden wieder einschalten. 2. siehe Inbetriebnahme und Reset
	Stromausfall	siehe Inbetriebnahme und Reset
Am Display wird HOT angezeigt.	Aufgrund von Überhitzung wurde der Überhitzungsschutz aktiviert.	Warten Sie, bis die Motorsteuerung abgekühlt ist und die Meldung HOT am Display erlischt. Dann ist die Motorsteuerung wieder betriebsbereit.
Am Display wird E und eine Fehlernummer angezeigt.	interner Fehler	Wenden Sie sich an Ihren Vitra-Fachhandelspartner.
Am Display wird E und die Fehlernummer 81 angezeigt.	interner Fehler	1. Führen Sie einen Reset durch. 2. Die Stromzufuhr ausschalten und nach 1- 2 Sekunden wieder einschalten. Tritt dieser Fehler regelmässig auf, stecken Sie das Einspeiskabel aus. Wenden Sie sich an Ihren Vitra-Fachhandelspartner.
Am Display wird E und die Fehlernummer 55 oder E und die Fehlernummer 56 angezeigt.	Synchronisierung der Motorgruppen nicht möglich.	1. Entfernen Sie Last vom Gerät. 2. Führen Sie einen Reset durch. Wird am Display weiterhin E55/E56 angezeigt? Wenden Sie sich an Ihren Vitra-Fachhandelspartner.
Am Display wird E und die Fehlernummer 67 angezeigt.	zu hohe Spannung	1. Stromzufuhr ausschalten. 2. Wenden Sie sich an Ihren Vitra-Fachhandelspartner.

DE

Wartung



Warnung!

Das Öffnen oder Austauschen der elektrischen Einrichtung darf nur von Elektrofachpersonal durchgeführt werden. Umbauten und Veränderungen an der Steuerung und dem Handset sind nicht gestattet.

Es sind keine Komponenten speziell zu warten.

Zubehör/Ersatzteile

Für die Accessoires-Schiene sind als Zubehör Organisations-Box und Adapter für Monitorhalter oder Leuchtenaufnahme von der Fa. Belux vorgesehen, ausserdem eine Schreibauflage für die Tischplatte. Weiteres Zubehör zur Montage unter der Tischplatte sind CPU-Box oder Personal-Box. Bei Interesse an den Zubehörteilen oder Fragen nach Ersatzteilen wenden Sie sich an Ihren Vitra-Fachhandelspartner.

Entsorgung



Elektrische Bauteile und Komponenten sind bei der Sammelstelle für Elektroschrott zu entsorgen.

Alle anderen Komponenten sind nach Müllvorschriften Ihres Landes zu entsorgen. Ökologieinformation siehe Broschüre «Vitra und die Umwelt». Wenden Sie sich an Ihren Vitra-Fachhandelspartner.

Généralités

Cette notice d'utilisation doit toujours être disponible près de la table et être lue et appliquée par toute personne qui utilise la table.

Explication des symboles d'avertissement

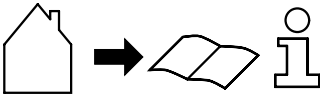
 Avertissement !	Désigne une situation potentiellement dangereuse qui, si elle n'est pas évitée, peut entraîner la mort ou des blessures très graves.
 Attention !	Désigne une situation potentiellement dangereuse qui, si elle n'est pas évitée, peut entraîner des blessures légères ou modérées.
 Remarque !	Désigne une situation potentiellement dangereuse qui, si elle n'est pas évitée, peut entraîner des dégâts matériels.
	Désigne la remarque « Meuble de bureau pour utilisation professionnelle ». Destiné à une utilisation intérieure (0-30 °C). Désigne également la remarque sur ce mode d'emploi.

FR

Pour toute question relative au SAV, veuillez contacter votre revendeur Vitra local ou vos sociétés nationales Vitra. Vous trouverez les adresses sur www.vitra.com.

Nous vous souhaitons beaucoup de plaisir en utilisant votre nouvelle table Playns et nous vous remercions de la confiance que vous accordez à Vitra.

Consignes de sécurité

Généralités

l'ensemble des consignes de sécurité ci-après doit être absolument respecté. L'utilisation non conforme de l'appareil peut entraîner des risques pour les personnes et le matériel.

Utilisation conforme

Votre produit est exclusivement destiné à son utilisation en tant que table réglable en hauteur et dans le respect du devoir de diligence général. Toute utilisation non conforme entraîne un risque d'accident élevé.

Qualification de l'utilisateur

Cet appareil n'est pas destiné à l'utilisation par des personnes (y compris les enfants) ayant des capacités physiques, sensorielles ou intellectuelles réduites ou manquant d'expérience et / ou de connaissances, sauf si ces personnes sont sous la surveillance d'une personne responsable de leur sécurité ou si elles ont été instruites par cette dernière sur la manière d'utiliser l'appareil. Les enfants doivent être surveillés afin d'assurer qu'ils ne jouent pas avec l'appareil.

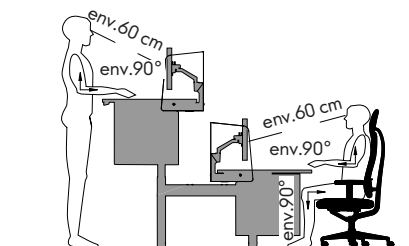

Utilisation non conforme prévisible

Afin d'éviter la surchauffe de l'entraînement, respectez les indications ci-après : au bout de la durée de fonctionnement maximale de 2 minutes, une interruption d'au moins 18 minutes s'impose.

Ne pas faire fonctionner d'appareil dans une atmosphère explosive.

Ne laisser aucun liquide pénétrer dans les branchements.

Couper l'alimentation électrique en cas de travaux de montage ou de maintenance.

Avant câblage de votre produit il faut lire l'indication générale pour l'électrification. (Vitra. 710 254 24)

Veillez à ce que le câble d'alimentation ne soit pas endommagé. Il est interdit de faire fonctionner la commande à moteur avec un câble d'alimentation endommagé.

Débranchez le câble d'alimentation en cas d'orage ou d'absence prolongée. L'appareil risque sinon d'être endommagé par une surtension du réseau.

Comportement en cas de dysfonctionnements

En cas de dysfonctionnements, par ex. si l'appareil dégage de la fumée, des odeurs ou des bruits inhabituels, coupez immédiatement l'alimentation électrique. Contactez votre revendeur Vitra.

En cas de dysfonctionnements ou de pannes, contactez votre revendeur Vitra.

Consignes de sécurité

Conditions environnementales requises sur le lieu d'installation

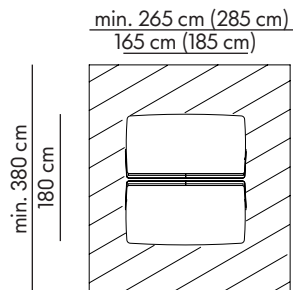

Charge utile

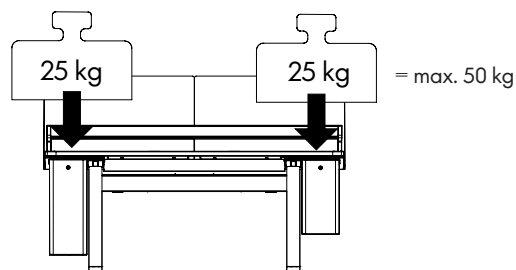

Attention!

Une surcharge de la table nuit à sa fonction.
L'ajout d'accessoires ou d'écrans plats réduit le poids max.

Consignes de sécurité

Consignes de sécurité sur le produit

Coller l'autocollant sur l'appareil près de l'alimentation électrique.

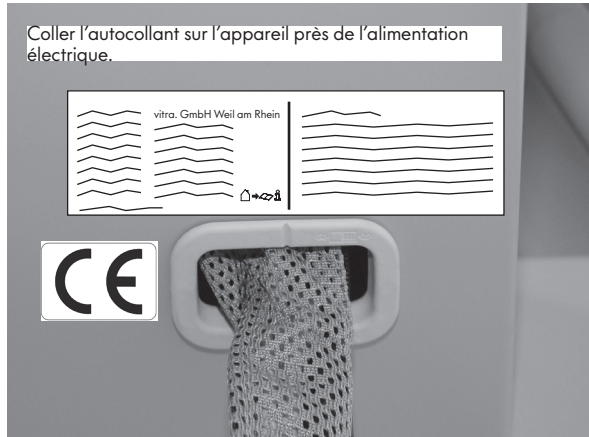

⚠ Make sure that no one is in the movement range of the table during height adjustment.	⚠ Zorg dat sich bij de hoogteverstelling geen personen in het bewegingsgebied bevinden.
⚠ Make sure that no one is in the movement range of the table during height adjustment.	⚠ Zorg dat sich bij de hoogteverstelling geen personen in het bewegingsgebied bevinden.
⚠ Achten Sie bei der Höhenverstellung auf Personen im Verfahrbereich.	⚠ Durante la regolazione in altezza fare attenzione alle persone presenti nella zona di spostamento.
⚠ Achten Sie bei der Höhenverstellung auf Personen im Verfahrbereich.	⚠ Durante la regolazione in altezza fare attenzione alle persone presenti nella zona di spostamento.
⚠ Assurez-vous, lors des déplacements en hauteur, que personne ne se trouve dans la zone de déplacement.	⚠ Păze și lăgați persoanele și înmăsurătorile deplasării și ved. înălțime.
⚠ Assurez-vous, lors des déplacements en hauteur, que personne ne se trouve dans la zone de déplacement.	⚠ Păze și lăgați persoanele și înmăsurătorile deplasării și ved. înălțime.
⚠ Que no haya personas dentro de la zona de desplazamiento al regular la altura.	⚠ Zadržite, za bñhem upljosbovãní výšky se lãdnã osoby nenãchãzãjí v nãspãdnã oblasti.
⚠ Que no haya personas dentro de la zona de desplazamiento al regular la altura.	⚠ Zadržite, za bñhem upljosbovãní výšky se lãdnã osoby nenãchãzãjí v nãspãdnã oblasti.

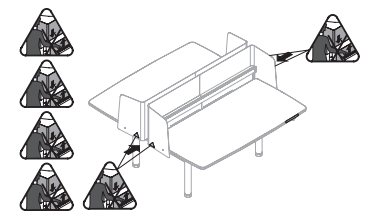

Lors du réglage de la hauteur

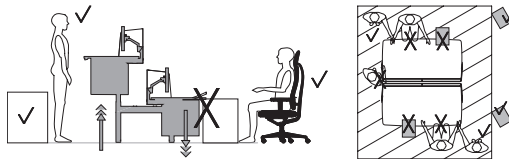

⚠ Attention !

Il existe un risque d'écrasement malgré l'équipement de protection contre les chocs, car l'arrêt du moteur ne s'effectue pas seulement par la commande à moteur mais aussi par l'interaction de tous les éléments de l'appareil. Lorsque vous réglez la hauteur, faites attention aux personnes et aux objets qui se trouvent dans la zone de déplacement.

Description de l'appareil

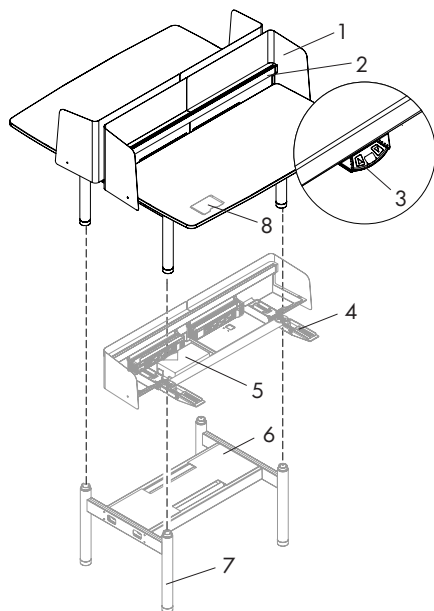

- Ecrans/ Caches pour la technique (1)
- Rail de réception d'accessoires (2)
- Télécommande/ Télécommande avec fonction mémoire (3)
- Jeu bac technique (4)
- Commande (5)
- Unité d'installation (6)
- Guide télescopique (Moteur) (7)
- Rangement pour la présente notice d'utilisation (8)



Vitra GmbH Charles Eames Straße 2 79576 Weil am Rhein	
Déclaration de conformité CE	
Nous déclarons par la présente que l'appareil désigné ci-après dans la version mise sur le marché par la société Vitra est conforme aux directives européennes nommées ci-dessous. En cas de modification effectuée sans concertation préalable avec Vitra ou d'utilisation impropre de l'appareil, la présente déclaration perdra sa validité.	
Désignation de l'appareil :	Table avec réglage électrique en hauteur
Modèle :	Playns
Année de construction :	→ Étiquette de production
Directives européennes appliquées :	Directive basse tension 73/23/CEE Directive compatibilité électromagnétique 89/336/CEE Directive machines 98/37/CEE (annexe II B)
Normes européennes harmonisées appliquées :	Sécurité des machines Partie 1: Terminologie méthodique fondamentale Partie 2: Directives techniques et spécifications Sécurité des machines Distances de sécurité pour empêcher l'atteinte des zones dangereuses par les membres supérieurs. Sécurité des appareils électrodomestiques et analogues. Partie 1: Prescriptions générales Mobilier de bureau Sécurité des machines – Ecartements minimaux pour prévenir les risques d'écrasement de parties du corps humain
EN 12 100 1+2 EN 294 NF EN 60335-1 A1, A2, A11-16 NF EN 527 1-3 NF EN 349	
Normes nationales appliquées :	Meubles de bureau – Caractéristiques et essai Postes de travail de bureau – Surfaces Installations électriques à l'intérieur des meubles Directives et spécifications générales pour la réalisation à sécurité intrinsèque de produits techniques Réalisation à sécurité intrinsèque de produits techniques Meubles de bureau – Tables de travail pour activités en position debout - Dimensions
DIN Rapport technique 147 DIN 16 555 DIN VDE 0100, partie 724 DIN VDE 1000 DIN 31 001 DIN 16 550	
Spécifications techniques appliquées :	Directives pour installations d'entreposage Règles de sécurité pour les postes de travail de bureau Règles de sécurité pour les postes de travail avec écran de visualisation
BGR 234 ZH 1/535, édition 01/1976 ZH 1/618, édition 10/1980	
La version en application est toujours celle de la norme respective le jour de sa parution.	
Date :	01.12.2009
 Le directeur	 Le directeur technique

FR

Mise en service/Mise hors service

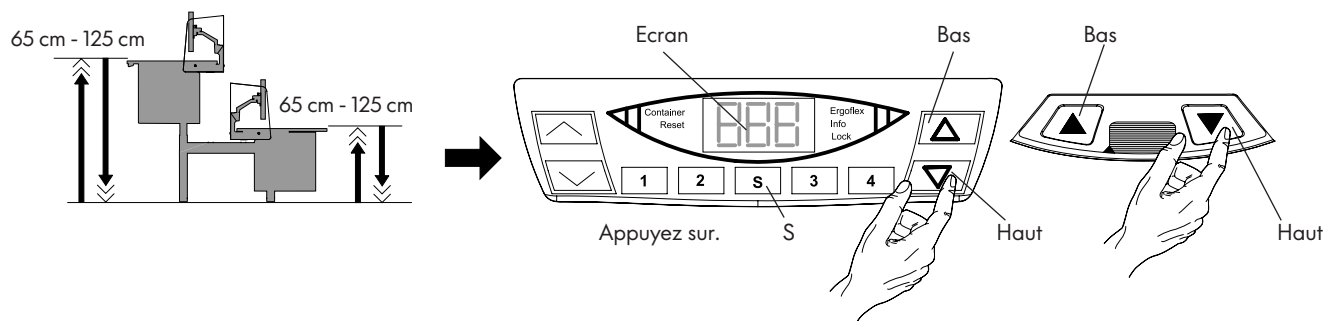

Entraînement Haut/Bas

Avant la première utilisation, baisser votre appareil jusqu'à l'arrêt(Reset).

Mise hors service

Votre appareil est mis hors service lorsque vous coupez l'alimentation secteur.

Reset

Étant donné que la commande se met automatiquement en mode d'économie d'énergie après quelques secondes, celui-ci doit d'abord être désactivé.

À cet effet, appuyez brièvement sur la touche Haut ou Bas.

Ensuite appuyez simultanément sur les touches Haut et Bas et maintenez-les enfoncées.

Le reset commence au bout de 2 secondes ; votre appareil descend et doit être déplacé jusqu'à ce qu'il ait atteint sa position la plus basse.

Fonction mémoire

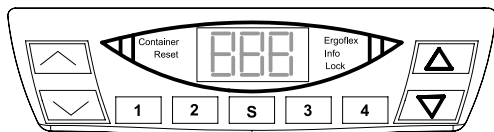

Mémoriser une position

Cette fonction permet de mémoriser une hauteur définie de la table (position). Vous pouvez mémoriser jusqu'à 4 positions différentes. Ces positions mémorisées peuvent être choisies de nouveau à un moment ultérieur. (cf. aller à une position mémorisée).

Déplacez le plateau de table jusqu'à la position souhaitée. L'écran affiche la hauteur actuelle (p. ex. 73 cm).

Appuyez sur la touche de mémorisation. L'écran affiche «S - » (p. ex. 2).

Appuyez sur la touche de position que vous souhaitez mémoriser. L'écran affiche «S 2».

Un net double clic confirme que la mémorisation a été effectuée avec succès.

Au bout de 2 secondes, l'écran affiche la position de plateau de table mémorisée (p. ex. 73 cm).

Aller à une position mémorisée

Appuyez sur les touches 1, 2,3 ou 4 en les maintenant enfoncées jusqu'à ce que la table s'arrête automatiquement.

Remarque : Lorsque vous lâchez la touche de position avant l'arrêt, la table reste à sa position actuelle.

Modifier l'affichage de la hauteur du plateau de table

Cette fonction vous permet de modifier l'affichage de la hauteur à l'écran, sans pour autant modifier la position du plateau de table (p. ex. lorsque l'épaisseur du plateau ne correspond pas à celle qui a été préprogrammée). Notez que la position du plateau de table ne change pas lors de ce réglage. Seule la hauteur affichée à l'écran est modifiée.

Appuyez sur la touche de mémorisation. L'écran affiche «S - ».

Appuyez pendant env. 10 secondes sur la touche Bas. L'affichage commence à clignoter.

Régler à présent l'affichage de la hauteur avec la touche Haut ou Bas.

Appuyez sur la touche de mémorisation S. L'affichage de la hauteur est maintenant réglée sur la position de plateau de table saisie.

Fonction mémoire

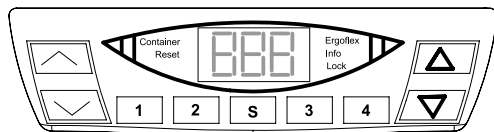

Container-stop et une position shelf-stop

Ces fonctions peuvent être utilisées pour limiter le périmètre de déplacement de la table lorsqu'un caisson est placé p. ex. sous la table.

Remarque : La position container-stop ne peut être mémorisée que dans la moitié inférieure du périmètre de déplacement et la position shelf-stop dans la moitié supérieure du périmètre de déplacement.

Mémoriser une position container-stop et une position shelf-stop

Avec la touche Haut ou Bas, vous déplacez le plateau dans la position que vous souhaitez utiliser comme position container-stop ou shelf-stop.

Appuyez sur S. L'écran affiche «S - ».

Appuyez sur la touche Haut dans les 5 secondes suivantes, et maintenez-la enfoncée pendant au moins 5 secondes. Un double clic confirme que la mémorisation a été effectuée avec succès.

Effacer la position container-stop et la position shelf-stop

Déplacez le plateau dans la moitié supérieure ou inférieure du périmètre de déplacement avec la touche Haut ou Bas.

Appuyez sur S. L'écran affiche «S - ».

Appuyez sur la touche Bas dans les 5 secondes suivantes, et maintenez-la enfoncée pendant au moins 5 secondes. Un simple clic confirme que l'effacement a été effectué avec succès.

Changement cm(S 1)/Zoll(S 5)

Appuyez simultanément sur les touches 1,2 et la touche Haut. Maintenez ces touches enfoncées pendant env. 3 secondes. L'écran affiche «S 1».

Appuyez sur la touche Haut jusqu'à que l'écran affiche S 5.

Appuyez ensuite sur la touche S.

Fonction mémoire



Container-stop et une position shelf-stop

Ces fonctions peuvent être utilisées pour limiter le périmètre de déplacement de la table lorsqu'un caisson est placé p. ex. sous la table.

Remarque : La position container-stop ne peut être mémorisée que dans la moitié inférieure du périmètre de déplacement et la position shelf-stop dans la moitié supérieure du périmètre de déplacement.

Mémoriser une position container-stop et une position shelf-stop

Avec la touche Haut ou Bas, vous déplacez le plateau dans la position que vous souhaitez utiliser comme position container-stop ou shelf-stop. Appuyez brièvement sur les touches Haut et Bas. Relâchez la touche Bas et maintenez la touche Haut enfoncée jusqu'à ce qu'un double-clic confirme que la mémorisation a été effectuée avec succès.

Effacer la position container-stop et la position shelf-stop

Déplacez le plateau dans la moitié supérieure ou inférieure du périmètre de déplacement avec la touche Haut ou Bas.

Appuyez brièvement sur les touches Haut et Bas. Appuyez sur la touche Bas pendant au moins 5 secondes, mais pas plus de 10 secondes. Relâchez la touche Bas. Un simple clic confirme que l'effacement a été effectué avec succès.

Dépannage

Défaut	Cause	Dépannage
Moteur, commande, Guide télescopique ou télécommande ne fonctionne pas	Mauvais branchement Moteur en panne Commande en panne Télécommande en panne Câble d'alimentation défectueux	Contactez votre revendeur Vitra. Contactez votre revendeur Vitra. Contactez votre revendeur Vitra. Contactez votre revendeur Vitra. Contactez votre revendeur Vitra.
La table ne se déplace plus vers le haut	La protection contre la surchauffe est activée à cause d'une surchauffe.	1. Couper le courant et remettre le courant au bout de 1 ou 2 secondes. 2. Cf. Mise en service et Reset
	Panne de courant	Cf. Mise en service et Reset
L'écran affiche HOT.		Attendez jusqu'à ce que la commande à moteur ait refroidi et que le message HOT affiché à l'écran disparaisse. La commande à moteur peut alors être remise en marche.
L'écran affiche E et un numéro d'erreur.	Erreur interne	Contactez votre revendeur Vitra.
L'écran affiche E et le numéro d'erreur 81.	Erreur interne	1. Effectuez un reset. 2. Couper le courant et remettre le courant au bout de 1 ou 2 secondes. Si cette panne se produit régulièrement, débranchez le câble d'alimentation. Contactez votre revendeur Vitra.
L'écran affiche E et le numéro d'erreur 55 ou E et le numéro d'erreur 56.	Synchronisation des groupes moteurs impossible.	1. Enlevez toute charge de l'appareil. 2. Effectuez un reset. Est-ce que E55/E56 s'affiche encore à l'écran ? Contactez votre revendeur Vitra.
L'écran affiche E et le numéro d'erreur 67.	Tension trop élevée	1. Couper le courant. 2. Contactez votre revendeur Vitra.

Maintenance



Avertissement !

L'ouverture ou le remplacement de l'installation électrique doit être effectué exclusivement par un électricien qualifié. Toute transformation et modification de la commande et de la télécommande sont interdites.

Il n'y a pas de composants qui demandent une maintenance particulière.

Accessoires/ Pièces de rechange

Les accessoires prévus pour le rail de réception d'accessoires sont un organisateur et un adaptateur pour le support écran ou pour recevoir des luminaires de l'entreprise Belux. En plus un sous-main pour le plateau. D'autres accessoires à installer sous le plateau sont la boîte CPU ou la boîte personnelle. Si cette table vous intéresse ou si vous avez des questions à propos de pièces de rechange, contactez votre revendeur Vitra.

Elimination



Eliminer les composants électriques auprès d'un point de collecte des déchets électriques.

Eliminer tous les autres composants conformément aux règlements sur l'élimination des déchets de votre pays. Information écologique : cf. la brochure Vitra et l'environnement. Contactez votre revendeur Vitra.

Observaciones generales

Estas instrucciones de uso deben estar siempre disponibles en la mesa y deberán ser leídas y aplicadas por todas las personas que trabajen en ella.

Explicación de los símbolos de advertencia

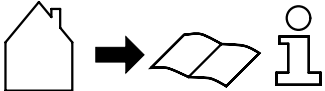
 Advertencia!	Indica una posible situación de peligro que si no se evita puede provocar la muerte o heridas graves.
 Precaución!	Indica una posible situación de peligro que si no se evita puede provocar heridas leves o de poca importancia.
 Aviso!	Indica una posible situación de peligro que si no se evita puede provocar daños materiales.
	Identifica la referencia «Mueble de oficina para el área comercial». Utilizable en interiores (0 – 30 °C). Además, identifica la referencia a estas instrucciones de uso.

Si tiene alguna pregunta relacionada con el servicio técnico, póngase en contacto con su distribuidor local de Vitra o con las sociedades Vitra de cada país. En el siguiente enlace encontrará las direcciones respectivas: www.vitra.com.

Esperamos que disfrute de su nueva Playns y le agradecemos su confianza en Vitra.

Advertencias de seguridad

Observación general

Todas las advertencias de seguridad que se mencionan a continuación deben observarse estrictamente. Tenga en consideración que un manejo inadecuado de la unidad puede causar daños personales y materiales.

Uso conforme a lo previsto

El producto debe utilizarse respetando las normas generales de seguridad y únicamente en conformidad con su uso previsto como mesa de altura regulable. Si se utiliza de forma diferente, existe gran riesgo de accidente.

Cualificación del usuario

Esta unidad no ha sido concebida para su uso por parte de personas (incluidos niños) con capacidades físicas, sensoriales o mentales limitadas o que carezcan de la experiencia o los conocimientos necesarios para ello, salvo que estén supervisadas por una persona responsable de su seguridad o que reciban instrucciones de ella respecto a su utilización. Los niños deberían ser vigilados para asegurarse de que no jueguen con la unidad.

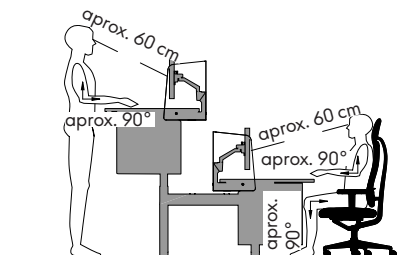

Mal uso previsible

Para evitar un sobrecalentamiento del mecanismo de accionamiento, debe considerar lo siguiente: después del tiempo máximo de encendido (2 minutos), interrumpa su funcionamiento durante a lo menos 18 minutos.

No utilice las unidades en una atmósfera explosiva.

Evite que las conexiones de enchufe tengan contacto con líquidos.

Desconecte el suministro de energía eléctrica cuando realice trabajos de montaje o mantenimiento.

Se recomienda leer las instrucciones de uso antes de conectar el producto a la red eléctrica. (Vitra. 710 254 24)

Asegúrese de que el cable del suministro eléctrico no está dañado.

Se prohíbe la puesta en funcionamiento de la unidad de control de motor con un cable eléctrico dañado.

En caso de tormenta o de ausencia prolongada, desenchufe el cable eléctrico. De lo contrario, se pueden producir daños en la unidad debido a una sobrecarga en la red.

Comportamiento ante un fallo de funcionamiento

En caso de que se presente un fallo de funcionamiento, como p. ej., generación de humo u olor, o se produzcan ruidos extraños, desconecte inmediatamente el suministro de energía eléctrica y póngase en contacto con su distribuidor de Vitra.

Si se presentan fallos o paros operativos, póngase en contacto con su distribuidor de Vitra.

Advertencias de seguridad

Condiciones del lugar de montaje

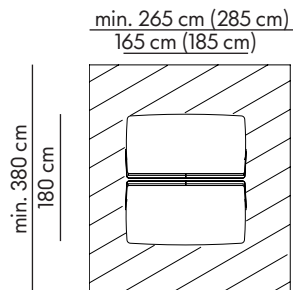

Carga

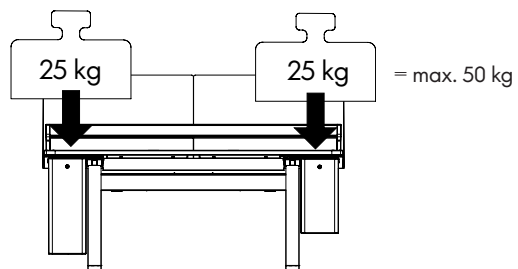

Precaución!

La sobrecarga de la mesa afectará su función.
El acoplamiento de accesorios o pantallas
planas reduce el peso máximo.

Advertencias de seguridad

Advertencias de seguridad en el producto

Pegue el adhesivo cerca del punto de suministro eléctrico de la unidad.

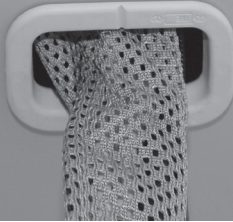
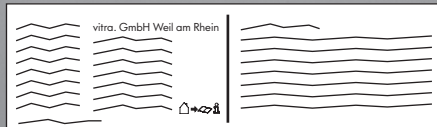

⚠	Make sure that no one is in the movement range of the table during height adjustment.	⚠	Zorg dat zich bij de hoogteverstelling geen personen in het bewegingsgebied bevinden.	⚠
⚠	Make sure that no one is in the movement range of the table during height adjustment.	⚠	Zorg dat zich bij de hoogteverstelling geen personen in het bewegingsgebied bevinden.	⚠
⚠	Achten Sie bei der Höhenverstellung auf Personen im Verfahrbereich.	⚠	Durante la regolazione in altezza fare attenzione alle persone presenti nella zona di spostamento.	⚠
⚠	Achten Sie bei der Höhenverstellung auf Personen im Verfahrbereich.	⚠	Durante la regolazione in altezza fare attenzione alle persone presenti nella zona di spostamento.	⚠
⚠	Assurez-vous, lors des déplacements en hauteur, que personne ne se trouve dans la zone de déplacement.	⚠	Păsați cu atenție persoanele prezente în zona de deplasare.	⚠
⚠	Assurez-vous, lors des déplacements en hauteur, que personne ne se trouve dans la zone de déplacement.	⚠	Păsați cu atenție persoanele prezente în zona de deplasare.	⚠
⚠	Que no haya personas dentro de la zona de desplazamiento al regular la altura.	⚠	Zajistite, iz bilten urpisobavni výsky se žádní osoby nenachází v náběžné oblasti.	⚠
⚠	Que no haya personas dentro de la zona de desplazamiento al regular la altura.	⚠	Zajistite, iz bilten urpisobavni výsky se žádní osoby nenachází v náběžné oblasti.	⚠

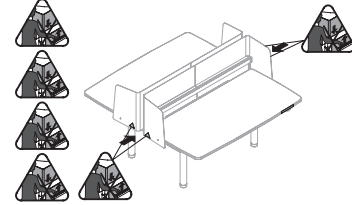

Regulación de altura

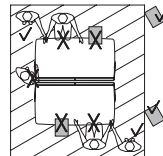
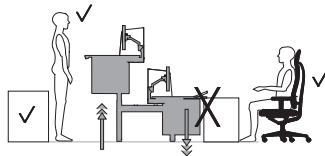

⚠ Precaución!

El sistema anticollisión no elimina por completo el riesgo de aplastamiento, ya que la unidad de control de motor no es el único elemento responsable de desconectar el motor; es una consecuencia de la interrelación de todos los componentes de la unidad. Por este motivo, cuando regule la altura, preste atención a las personas y objetos que se encuentren en el área de desplazamiento.

Descripción de la unidad

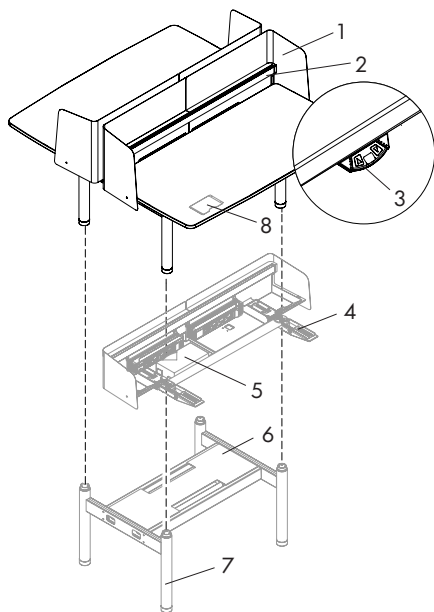

- Paneles/cubiertas técnicas (1)
- Raíl para accesorios (2)
- Mando/mando con función de memoria (3)
- Base de la bandeja técnica (4)
- Control (5)
- Unidad de instalación (6)
- Guía telescópica (el motor) (7)
- Compartimento para guardar las instrucciones de uso (8)



Vitra GmbH Charles Eames Straße 2 79576 Weil am Rhein	
Declaración de conformidad de la UE Por el presente documento declaramos que el artículo descrito a continuación, comercializado por nuestra empresa, cumple las directivas europeas. Esta declaración no surtirá efecto en caso de que se haya producido una variación no aprobada por nuestra empresa o en caso de que se emplee de un modo inadecuado.	
Descripción del artículo:	mesa eléctrica regulable en altura
Modelo:	Playns
Año de construcción:	→ Etiqueta de producción
Cumple las siguientes directivas europeas:	Directiva 73/23/CEE relativa a la baja tensión Directiva 89/336/CEE relativa a la compatibilidad electromagnética Directiva 98/37 UE relativa a la maquinaria (según anexo II B)
Cumple las siguientes normas europeas: EN 12 100 1+2 EN 294 DIN EN 60335-1 A1, A2, A11-16 DIN EN 527 DIN EN 349	Seguridad de la maquinaria Sección 1: Principios básicos de terminología y metodología Sección 2: Código técnico Seguridad de la maquinaria Distancia de seguridad para no alcanzar posiciones peligrosas con los miembros superiores Seguridad en los aparatos eléctricos para un uso doméstico, similar a la sección 1: Exigencias generales Mesas y mobiliario de oficina Seguridad de la maquinaria, distancia mínima de seguridad entre puestos de trabajo unidos
Cumple las siguientes normas nacionales: DIN Informe técnico 147 DIN 16 555 DIN VDE 0100, Sec. 724 DIN VDE 1000 DIN 31 001 DIN 16 550	Mobiliario de oficina - exigencias y comprobación Puestos de trabajo en oficina - superficies Aparatos eléctricos en muebles Código general para productos técnicos que cumplen las normas de seguridad, distancia mínima entre puestos de trabajo unidos Productos técnicos que cumplen las normas de seguridad, distancia mínima entre puestos de trabajo unidos Mobiliario y mesas de oficina para actividades existentes - medidas
Cumple las siguiente especificaciones técnicas BGR 234 ZH 1/535, exp. 01.1976 ZH 1/618, exp. 10.1980	Directivas para instalaciones de almacenaje Normas de seguridad en materia de puestos de trabajo en oficinas Normas de seguridad en materia de puestos de trabajo con ordenador
Se aplicará siempre la versión correspondiente de las normas el día de la exposición.	
Fecha de exposición:	01.12.2009
Responsable de la gerencia	Director técnico

Puesta en servicio / Puesta fuera de servicio

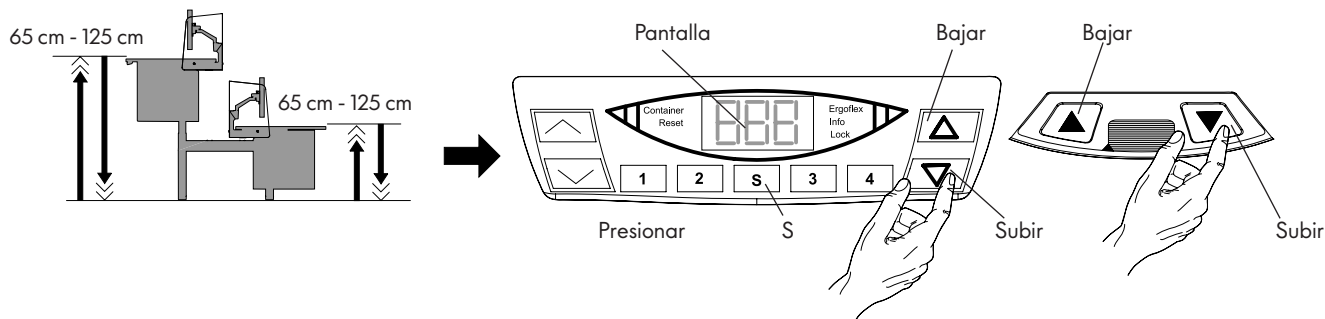

Mecanismo de accionamiento Subir/Bajar

Antes de utilizar su unidad por primera vez, bájela hasta su posición límite inferior (Reajustar).

Puesta fuera de servicio

Para poner su equipo fuera de servicio, desconecte la alimentación de energía eléctrica.

Reajustar

El sistema de control cambia de forma automática al modo ahorro de energía transcurridos unos segundos, por lo cual previamente deberá desactivarlo. Para ello, presione brevemente el botón subir o bajar.

Inmediatamente a continuación presione los botones subir y bajar de forma simultánea y manténgalos presionados.

El reajuste se iniciará transcurridos 2 segundos. Su unidad bajará y deberá hacerlo hasta que haya llegado a la posición inferior.

Función de almacenamiento

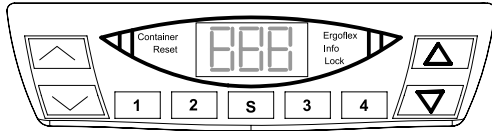

Almacenamiento de una posición

Esta función permite almacenar una altura determinada (posición) de la mesa. Con ella, podrá guardar 4 posiciones diferentes, las que podrán regularse nuevamente en una ocasión posterior (Ver "Mover a una posición almacenada").

En la pantalla se mostrará la altura actual (por ejemplo 73 cm).

En la pantalla se mostrará «S -» (p. ej. 2).

Presione el botón de la posición de almacenamiento deseada.

La ejecución satisfactoria del proceso de almacenamiento se confirmará con una señal audible doble.

Transcurridos 2 segundos aproximadamente se mostrará la posición almacenada del tablero de la mesa (por ejemplo 73 cm).

Mover a una posición almacenada

Presione y mantenga apretado el botón 1, 2, 3 ó 4 hasta que la mesa se detenga automáticamente.

Aviso: si se suelta el botón de posición antes de que la mesa haya parado, esta se detendrá en la posición en la que se encuentra.

Cambio de la indicación de la altura del tablero de la mesa

Con esta función, usted puede cambiar la indicación de la altura en la pantalla, pero no la posición del tablero de la mesa de la misma (por ejemplo en caso de otro grosor del tablero diferente al que se ha tenido en cuenta durante la programación previa).

Tenga en cuenta que durante este procedimiento de ajuste no se modificará la posición del tablero de la mesa de la cubierta y sólo se modificará la altura mostrada en la pantalla.

Presione el botón de almacenamiento. En la pantalla aparecerá S -.

Presione el botón bajar durante aproximadamente 10 segundos. Ahora, proceda a ajustar la indicación de la altura con el botón subir o bajar.

Presione el botón de almacenamiento S. Ahora la indicación de la altura está ajustada a la posición del tablero de la mesa que se ha ingresado.

Función de almacenamiento

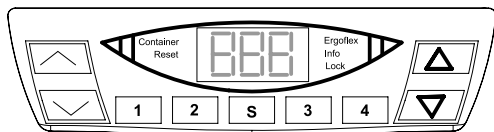

Container stop y shelf stop

Estas funciones se pueden utilizar para limitar el área de desplazamiento de la mesa, por ejemplo, cuando hay un contenedor debajo de ella.

Advertencia: la posición container-stop sólo puede almacenarse en la mitad inferior del área de desplazamiento, mientras que la posición shelf-stop sólo se puede guardar en la mitad superior.

Almacenamiento de una posición de container stop y shelf stop

Con los botones subir o bajar, lleve el tablero de la mesa a la posición que desea utilizar como nueva container stop o shelf stop.

En la pantalla se mostrará S -.

A continuación presione el botón subir transcurrido un máximo de 5 segundos y manténgalo presionado durante 5 segundos como mínimo.

La correcta ejecución del proceso de almacenamiento se confirmará con una señal doble.

Borrar la posición de container stop y shelf stop

Con los botones subir o bajar, lleve el tablero de la mesa a la mitad superior o inferior del área de desplazamiento.

Presione S. En la pantalla se mostrará S -.

Presione el botón bajar transcurrido un máximo de 5 segundos y manténgalo presionado durante 5 segundos como mínimo.

La ejecución exitosa del proceso de borrado se confirmará con un simple clic.

Reajuste cm(S 1)/Zoll(S 5)

Presione simultáneamente los botones 1, 2 y el botón subir. Mantenga los botones presionados durante aproximadamente 3 segundos.

En la pantalla se mostrará S 1.

Mantenga presionado el botón subir hasta que en la pantalla se muestre S 5.

A continuación, presione el botón S.

Función de almacenamiento



Container stop y shelf stop

Estas funciones se pueden utilizar para limitar el área de desplazamiento de la mesa, por ejemplo, cuando hay un contenedor debajo de ella.

Advertencia: la posición container-stop sólo puede almacenarse en la mitad inferior del área de desplazamiento, mientras que la posición shelf-stop sólo se puede guardar en la mitad superior.

Almacenamiento de una posición de container stop y shelf stop

Con los botones subir o bajar, lleve el tablero de la mesa a la posición que desea utilizar como nueva container stop o shelf stop.

Presione brevemente los botones subir y bajar.

Suelte el botón bajar y mantenga presionado el botón subir hasta que se confirme la correcta ejecución del proceso de almacenamiento con una señal doble.

Borrar la posición de container stop y shelf stop

Con los botones subir o bajar, lleve el tablero de la mesa a la mitad superior o inferior del área de desplazamiento.

Presione brevemente los botones subir y bajar.

Presione el botón bajar y manténgalo presionado durante a lo menos 5 segundos, pero no más allá de 10 segundos.

La correcta ejecución del proceso de borrado se confirmará con una señal simple.

Reparación de averías

Defecto	Causa	Reparación
El motor, el control, Guía telescópica o el mando no funcionan	Contacto de la clavija malo Motor averiado Control averiado Mando averiado Cable de alimentación defectuoso	Póngase en contacto con su distribuidor de Vitra. Póngase en contacto con su distribuidor de Vitra. Póngase en contacto con su distribuidor de Vitra. Póngase en contacto con su distribuidor de Vitra. Póngase en contacto con su distribuidor de Vitra.
La mesa ya no sube		1. Desconecte el suministro de energía eléctrica y vuelva a conectarlo pasados 1 o 2 segundos. 2. Consulte "Puesta en servicio" y "Reajuste"
	Corte en el suministro eléctrico	Consulte "Puesta en servicio" y "Reajuste"
La pantalla indica "HOT"	Se ha activado la protección contra sobrecalentamiento debido a un sobrecalentamiento.	Espere hasta que el control del motor se haya enfriado y haya desaparecido el aviso "HOT" de la pantalla. Después de esto, el control del motor estará nuevamente listo para su funcionamiento.
La pantalla indica "E" y un número de error.	Error interno	Póngase en contacto con su distribuidor de Vitra.
La pantalla indica "E" y el número de error 81.	Error interno	1. Ejecute el procedimiento de Reajuste. 2. Desconecte el suministro de energía eléctrica y vuelva a conectarlo pasados 1 o 2 segundos. En caso que este error vuelva a repetirse, desenchufe el cable de alimentación y póngase en contacto con su distribuidor de Vitra.
La pantalla indica "E" y el número de error 55 o "E" y el número de error 56.	Los motores no se pueden sincronizar.	1. Retire peso de la unidad. 2. Ejecute el procedimiento de Reajuste. Se mantiene en la pantalla el aviso E55/E56? Póngase en contacto con su distribuidor de Vitra.
La pantalla indica "E" y el número de error 67.	Demasiada tensión	1. Desconecte el suministro de energía eléctrica. 2. Póngase en contacto con su distribuidor de Vitra.

Mantenimiento



Advertencia!

La apertura o el intercambio del dispositivo eléctrico sólo puede realizarlo un electricista cualificado. No está permitido realizar adaptaciones o modificaciones en el control o en el mando.

Ningún componente precisa un mantenimiento especial.

Accesorios/ Repuestos

Como accesorios para el raíl para accesorios, se han previsto cajas clasificadoras, adaptadores para soportes de monitor y casquillos para lámparas de la empresa Belux, además de una carpeta para el tablero de la mesa. Otros accesorios para montar debajo de la mesa incluyen cajas para CPU y cajas de organización.

Si está interesado o tiene alguna pregunta relacionada con las piezas de recambio, póngase en contacto con su distribuidor de Vitra.

Eliminación

Las piezas y los componentes electrónicos deben eliminarse en el punto de recogida de chatarra eléctrica.

Todos los demás componentes deberán eliminarse según las leyes de residuos del país correspondiente. Para información ecológica, vea el folleto Vitra y el Medio Ambiente. Póngase en contacto con su distribuidor de Vitra.

On desk cable management/Handhabung der Übertischverkabelung/ Manipulation du câblage passant au-dessus de la table/ Manejo del cableado que va sobre la mesa

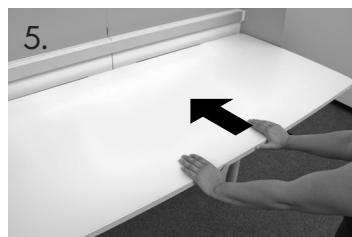
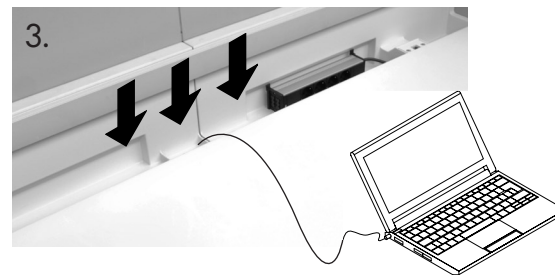
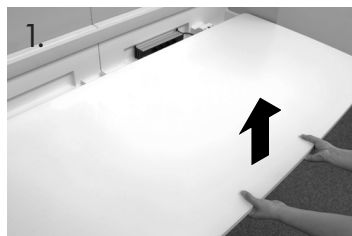

ES FR DE EN

note/Notizen/pour note/para nota

note/Notizen/pour note/para nota

ES FR DE EN

note/Notizen/pour note/para nota

EN Care instructions

To avoid damaging your furniture, clean surfaces using a moist cloth and a mild detergent.

For more care instructions, visit the Vitra Website at <http://www.vitra.com/de-ch/office/products/playns/splash/> or contact your retailer.

For information about both the durability and aesthetic longevity of our products, go to: www.vitra.com/sustainability.

DE Pflegehinweis

Um Schäden zu vermeiden, reinigen Sie die Oberflächen Ihres Möbels mit einem feuchten Putzlappen und mildem Reinigungsmittel.

Für weitere Pflegehinweise informieren Sie sich auf der Website von Vitra unter <http://www.vitra.com/de-ch/office/products/playns/splash/> oder kontaktieren Sie Ihren Vitra-Fachhandelspartner.

Mehr Informationen zur funktionellen und ästhetischen Langlebigkeit unserer Produkte auf: www.vitra.com/sustainability.

FR Conseil d'entretien

Afin d'éviter d'abîmer votre meuble, nettoyez ses surfaces à l'aide d'un chiffon humide et d'un détergent doux.

Pour d'autres conseils d'entretien, consultez le site Internet de Vitra sous le lien <http://www.vitra.com/de-ch/office/products/playns/splash/> ou contactez votre partenaire du commerce spécialisé.

Informations sur la for longévité fonctionelle et esthétique de nos produits sur: www.vitra.com/sustainability.

ES Consejos para el cuidado de los muebles

Para evitar daños en sus muebles, limpie las superficies con un paño húmedo y productos de limpieza no abrasivos.

Si desea obtener más consejos para el cuidado de sus muebles, consulte la página de Vitra en <http://www.vitra.com/de-ch/office/products/playns/splash/> o comuníquese con su distribuidor.

Información sobre la durabilidad funcional y estética de nuestros productos en: www.vitra.com/sustainability.

© 2011 by Vitra AG

This document may not be reproduced
or transmitted in any form.

The copyright and all ownership rights
are retained by Vitra AG.

© 2011 by Vitra AG

Vervielfältigung und Weitergabe dieses
Dokuments sind nicht gestattet.

Die Urheber- und Eigentumsrechte
verbleiben bei der Vitra AG.

© 2011 by Vitra AG

Il est interdit de copier et de transmettre
ce document à des tiers.

Les droits d'auteur et de propriété sont
détenus par la Vitra AG.

© 2011 Vitra AG

Queda prohibida la reproducción y
distribución de este documento.

Reservados todos los derechos de autor
y propiedad para Vitra AG.

2011-A, Art.-No. 710 259 66

vitra.