

Lampe de Bureau

Developed by Vitra in Switzerland

Design: Jean Prouvé

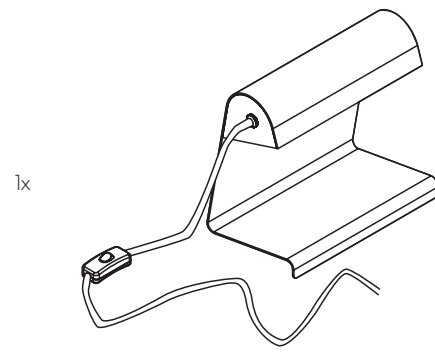
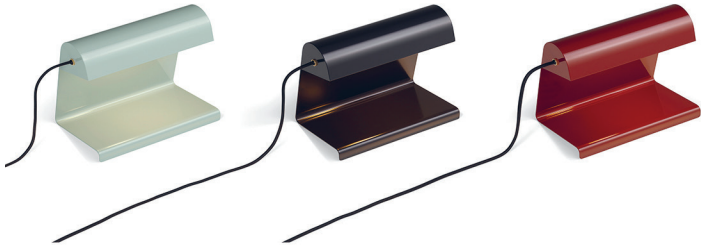

1x

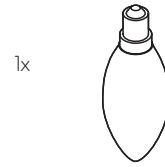

1x

EU
LED
E14
12W
220-240V~
50-60Hz
IP20

US
LED
E12
12W
100-127V~
60Hz
IP20

DE Montageanleitung
EN Assembly instructions

FR Notice de montage
ES Instrucciones de montaje



vitra.

NL Montage-instructies
IT Istruzioni di montaggio
NO Monteringsanvisning
BG Инструкция за монтаж
DA Monteringsvejledning
ET Paigaldusjuhend
FI Asennusohje
EL Οδηγίες συναρμολόγησης
LV Montāžas instrukcija
LT Montavimo instrukcija
PL Instrukcja montażu

PT Instruções de montagem
RO Manual de montaj
SV Monteringsanvisning
SK Návod na montáž
SL Navodilo za montažo
TR Montaj kılavuzu
HU Szerelési útmutató
CS Instrukce k montáži
IS Uppsetningarleiðbeiningar
HR Upute za montažu

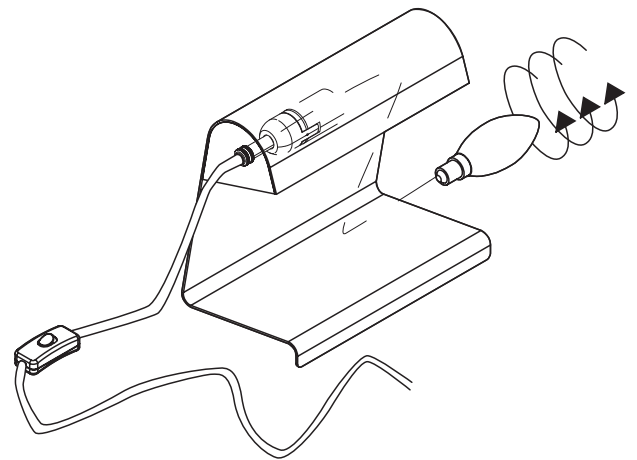

Vitra Ltd.
32 Rivington Street
London, EC2A 3LX
United Kingdom

Vitra Factory GmbH
Charles-Eames-Strasse 2
79576 Weil am Rhein
Germany
www.vitra.com

2023, 62913504/D

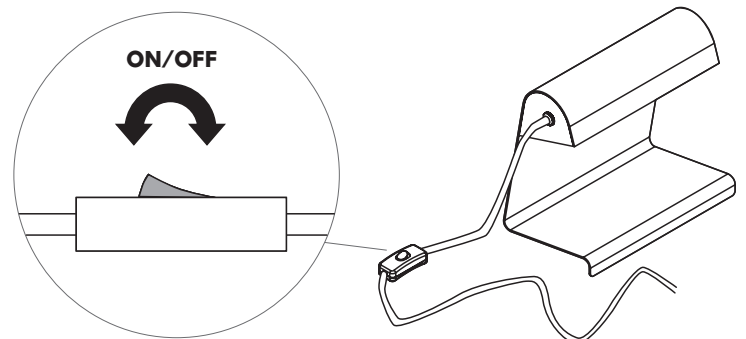



- DE** Kabel nicht knicken.
EN Do not kink cable.
FR Indique qu'il ne faut pas plier le câble.
ES Indica que no se debe doblar el cable.
NL Geeft aan dat de kabel niet knikt.
IT Indica Non piegare il cavo.
NO Angir at kabelen ikke må bøyes.
BG Обозначава "не прегъвайте кабела".
DA Angiver, at kabler ikke må bukes.
ET Näitab, et kaablit ei tohi kokku murda.
FI Ilmoittaa, että kaapelia ei saa taittaa.
EL Μην κάμπτετε το καλώδιο.
LV Norāda, ka nedrīkst salocīt kabeli.
LT Nurodo „Nelenkite kabelio“.
PL Oznacza Nie zaginać kabli.
PT Designa não dobrar o cabo.
RO Desemnează Nu îndoi i cablul.
SV Anger att kabeln inte får knäckas.
SK Označenie nezalomenia kábla.
SL Označuje, da ne upogibajte kabla.
TR Kablonun bükülmemesi gerektiğini belirtir.
HU A kábel nem hajlítható meg.
CS Znamená Nepřehýbejte kabely.
IS Tilgreinda snúran má ekki beyglast.
HR Označava Nemojte savijati kabele.



- DE** Montage nur durch Elektrofachkraft.
EN Installation by qualified electrician only.
FR Indique que seul un électricien spécialisé est autorisé à effectuer le montage.
ES Indica que un electricista cualificado debe llevar a cabo el montaje.
NL De montage mag alleen worden uitgevoerd door een elektricien.
IT Indica il montaggio solo da parte di un elettricista.
NO Angir at montering kun skal utføres av elektriker.
BG Обозначава "монтаж само от квалифициран електротехник".
DA Angiver, at installationen skal foretages af en elektriker.
ET Näitab, et paigaldada tohib ainult elektrik.
FI Ilmoittaa, että asennuksen saa suorittaa vain pätevä sähköasentaja.
EL Τοποθέτηση μόνο από ηλεκτρολόγο.
LV Norāda, ka montāžu drīkst veikt tikai profesionāls elektriķis.
LT Nurodo „Montavimą gali atlikti tik kvalifikuotas elektrikas“.
PL Oznacza montaż wyłącznie przez wykwalifikowanego elektryka.
PT Designa montagem realizada apenas por um electricista competente.
RO Desemnează că montajul este permis numai unui electrician specialist.
SV Anger att montering endast får utföras av behörig elektriker.
SK Označenie montáže, ktorú smie vykonávať len elektrikár.
SL Namestitev lahko opravi le usposobljen električar.
TR Montajın yalnızca kalifiye bir elektrikçi tarafından yapılması gerektiğini belirtir.
HU Kizárolag szakképzett villanszerelő által szerelhető be.
CS Označuje montáž pouze vyučeným elektrikářem.
IS Vísar aðeins til uppsetningar af viðurkenndum rafvirkja.
HR Označava montažu koju provode stručni električari.



- DE** Schutzklasse 2
EN Protection class 2.
FR Indique la classe de protection 2.
ES Indica la clase de protección 2.
NL Duidt beschermingsklasse 2 aan.
IT Indica la classe di protezione 2.
NO Angir beskyttelsesklasse 2.
BG Обозначава "клас на защита 2".
DA Angiver kapslingsklasse 2.
ET Näitab kaitseklassi 2.
FI Ilmoittaa suojausluokan 2.
EL Κατηγορία προστασίας 2.
LV Apzīmē 2. aizsargklasi.
LT Nurodo „2 apsaugos klasė“.
PL Oznacza klasę ochronności 2.
PT Designa a classe de proteção 2.
RO Desemnează clasa de protecție 2.
SV Anger skyddsklass 2.
SK Označenie triedy ochrany 2.
SL Označuje razred zaščite 2.
TR Koruma sınıfı 2'yi belirtir.
HU A 2. védelmi osztályt jelöli.
CS Označuje třídu ochrany 2.
IS Tilgreinir verndarflokk 2.
HR Označava klasu zaštite 2.



- DE** Anleitung lesen. Hinweis auf bestehende separate Anleitungen.
EN Read the instructions. Reference to existing separate instructions.
FR Indique qu'il faut lire les instructions. Remarque indiquant qu'il existe des instructions séparées.
ES Indica leer las instrucciones Referencia a las instrucciones separadas existentes.
NL Duidt aan dat de handleiding gelezen dient te worden. Verwijzing naar bestaande, separate handleidingen.
IT Indica Leggere le istruzioni. Richiama l'attenzione sulle istruzioni per l'uso separate.
NO Angir at veiledningen må leses. Informasjon om eksisterende separate veiledninger.
BG Обозначава "да се прочетат инструкциите". Указание за съществуващи отделни инструкции
DA Angiver, at du skal læse vejledningen. Henvisning til eksisterende, separate vejledninger.
ET Näitab, et tuleb lugeda juhendit. Märkus olemasolevate eraldi juhendite kohta.
FI Ilmoittaa, että ohje on luettava. Viittaa käytettävissä oleviin erillisiin ohjeisiin.
EL Διαβάστε τις οδηγίες. Υπόδειξη για υπάρχουσες ξεχωριστές οδηγίες.
LV Norāda, ka jāizlasa instrukcija. Norādījums uz esošām atsevišķām instrukcijām.
LT Nurodo „Skaityti instrukciją“. Nuoroda į galiojančias atskiras instrukcijas.
PL Oznacza „Przeczytać instrukcję”. Odesłanie do dostępnych, oddzielnych instrukcji.
PT Designa ler manual. Indicação relativamente a manuais separados existentes.
RO Desemnează Citi manualul. Indica ie asupra unor manuale separate existente.
SV Anger att bruksanvisningen ska läsas. Hänvisar till befintliga separata bruksanvisningar.
SK Označenie povinnosti prečítať si návod. Upozornenie na existujúce samostatné návody.
SL Označuje, da preberite navodila. Sklicevanje na obstoječa ločena navodila.
TR Talimatın okunması gerektiğini belirtir. Mevcut ayrı talimatlara referans.
HU Olvassa el a használati utasítást. Hivatkozás a meglévő külön utasításokra.
CS Znamená Přečtěte si návod. Upozornění na existující samostatné návody.
IS Merkt Lestu leiðbeiningar. Tilvísun í fyrirliggjandi sérstakar leiðbeiningar.
HR Označava Pročitajte upute. Napomena o postojećim posebnim uputama.